

# Éclairages A-dec sur colonne de fixation de la base du fauteuil A-dec 300

## GUIDE D'INSTALLATION



### Avant de commencer

---

Mettre le système hors tension avant de commencer l'installation.



**DANGER** Ne pas couper l'alimentation avant de débiter cette procédure peut entraîner un risque d'électrocution.



**AVERTISSEMENT** Ne pas couper l'alimentation avant de débiter cette procédure peut endommager le produit ou provoquer de graves blessures, voire entraîner la mort.



**ATTENTION** Le circuit imprimé est sensible à l'électricité statique. Des précautions antistatiques doivent être prises. Le circuit imprimé doit être installé par un électricien ou un technicien qualifié du personnel de maintenance.



**ATTENTION** Lors du retrait ou du remplacement des protections, veiller à ne pas endommager les câbles ni les tubulures. Vérifier la bonne fixation des protections après les avoir remplacées.

## Installation de l'éclairage

### Outil recommandé

Clé Allen 5/16 po

### Installation des composants d'éclairage

1. Fixer la colonne à la base du fauteuil au moyen de deux rondelles et deux boulons.
2. Insérer le palier dans la colonne.
3. Placer le cache de garniture sur le bras rigide de l'éclairage.
4. Faire passer le câble de l'éclairage par la colonne.
5. Insérer l'éclairage dans la colonne et veiller à ce qu'il soit bien en place.
6. Faire passer le câble jusqu'au bout par le boîtier de sol autour de l'avant du boîtier d'alimentation.
7. Faire glisser le cache de garniture vers le bas.

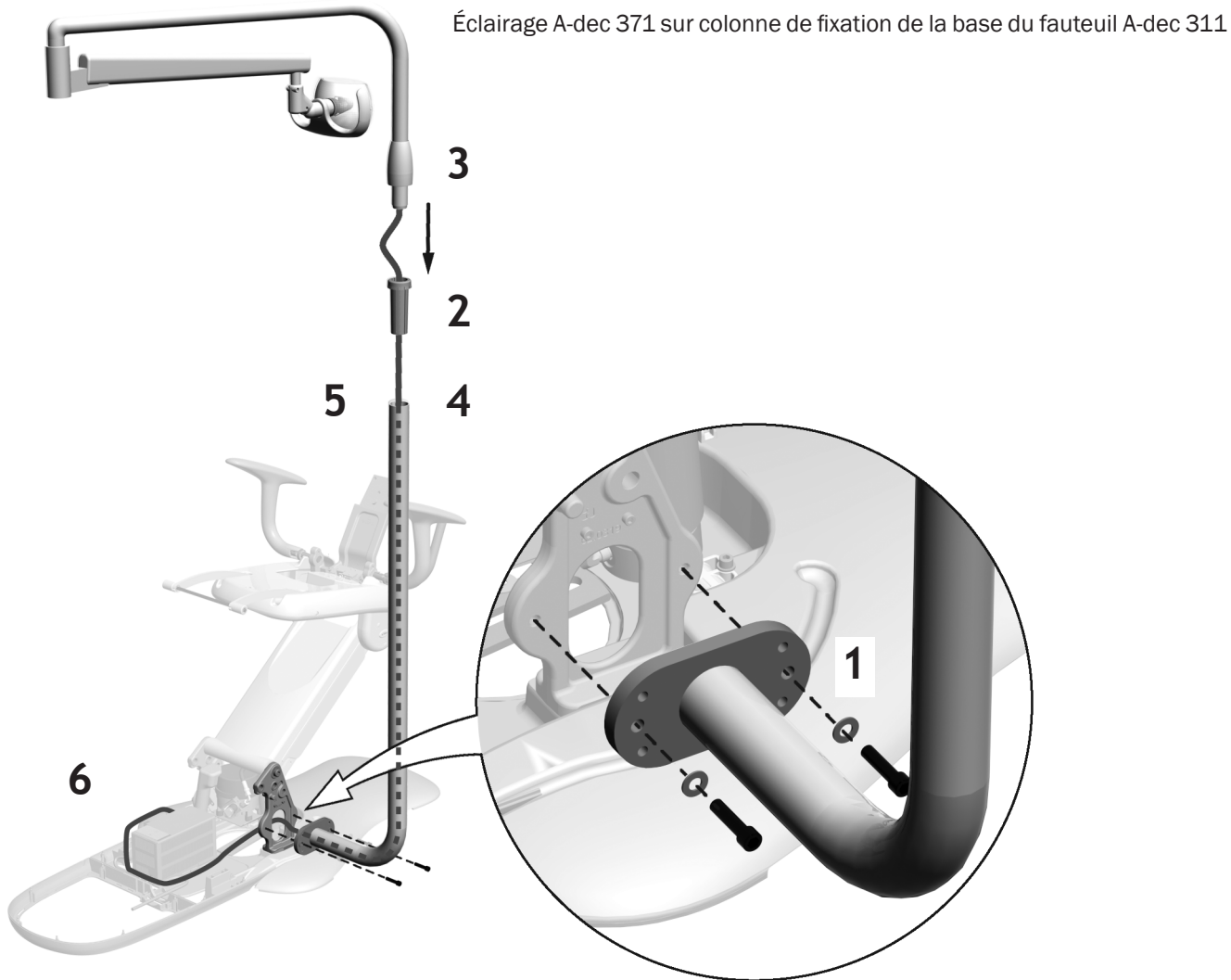

## Acheminement et branchement des câbles d'éclairage

### A-dec 371 et 571

Relier les fils électriques de l'éclairage, en fonction du type d'éclairage, aux connecteurs correspondants du circuit imprimé du fauteuil.

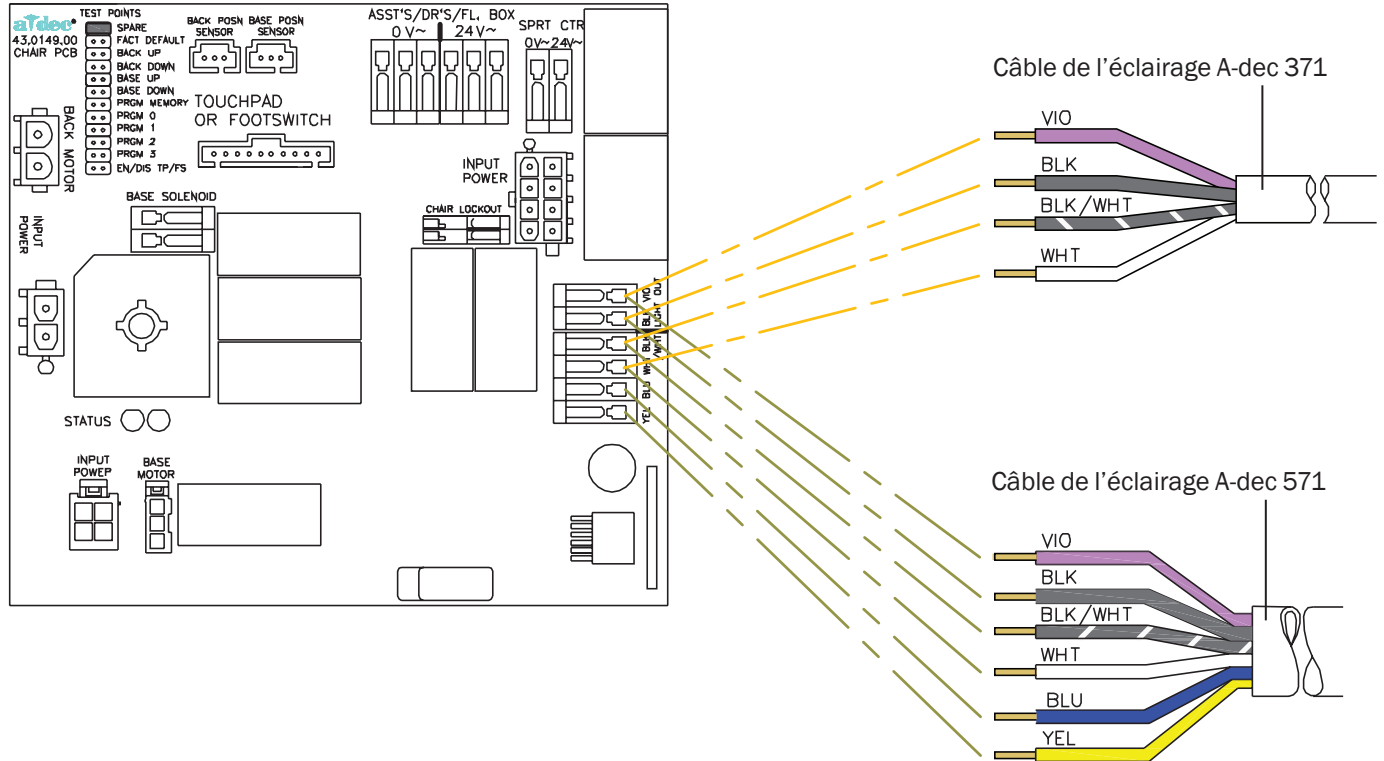

## A-dec 571L

1. Retirer le papier de protection du circuit imprimé de l'adaptateur. Fixer ce dernier au cadre de protection du boîtier de sol.



**ATTENTION** Ne pas fixer le circuit imprimé de l'adaptateur sur la partie supérieure du châssis du boîtier d'alimentation. Le cache de la prise d'alimentation ne s'enclencherait pas.

2. Relier le fil noir au 0 V. Relier le fil gris au 24 V.
3. Relier les fils aux emplacements correspondants sur le circuit imprimé de l'adaptateur comme indiqué : le marron au BRN, le rouge au RED et l'orange au ORN.
4. Relier le cavalier de la ligne de données du circuit imprimé de l'adaptateur à un port de données.

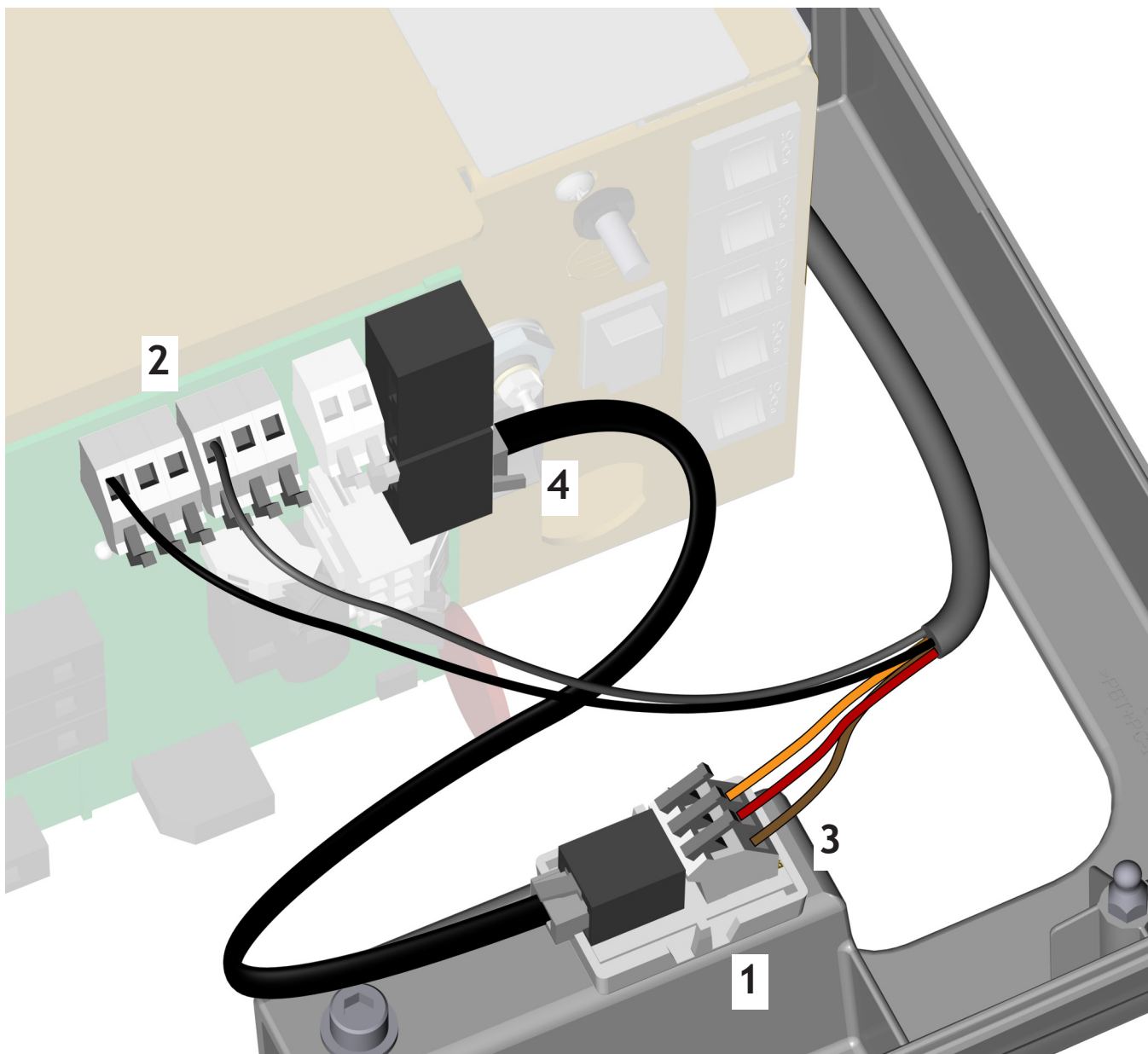

## Installation des supports d'écran A-dec

---



**REMARQUE** Différents supports d'écran A-dec peuvent être installés sur la colonne de fixation de la base A-dec. Les instructions d'installation figurent dans le guide d'installation fourni avec le support d'écran.

---

## Préparation et réglage de l'éclairage

---

### Réglage du contrepois du bras flexible de l'éclairage

#### Outils recommandés

- Tournevis cruciforme
- Clé Allen 5/64 po
- Clé mixte 1/2 po

1. Retirer le capuchon.
2. Retirer les deux vis qui fixent la protection.
3. Retirer la protection.
4. Régler l'écrou à l'extrémité du ressort.  
Si l'éclairage a tendance à remonter, tourner l'écrou dans le sens anti-horaire.  
S'il a tendance à descendre, tourner l'écrou dans le sens horaire.
5. Replacer la protection sur le bras flexible (sans la fixer), puis en vérifier la stabilité.
6. Répéter les étapes 4 et 5 jusqu'à ce qu'il ne se déplace plus.

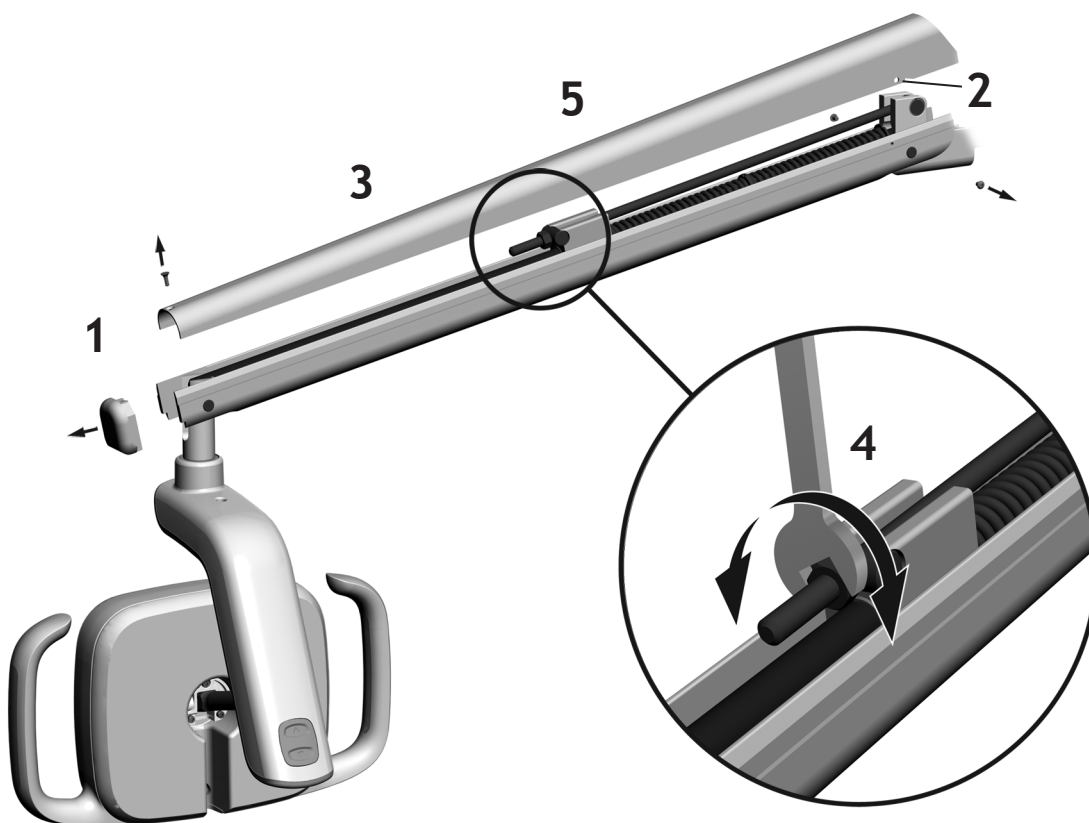

**REMARQUE** Un kit de limitation de mouvement (numéro de référence 90.1044.00), disponible en option, peut être installé afin de limiter le déplacement du bras flexible vers le haut ou vers le bas.

## Réglage de la rotation horizontale de l'éclairage A-dec 371

### Outil recommandé

Clé Allen 5/32 po

- 1 Pour régler la tension, serrer la vis.  
La tension augmente dans le sens horaire.

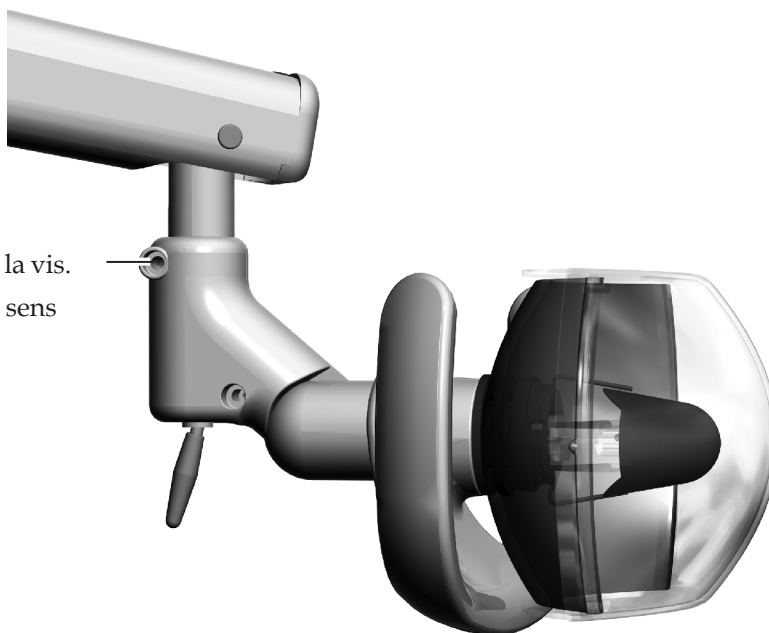

## Réglage de la rotation verticale de l'éclairage A-dec 371

### Outil recommandé

Clé Allen 3/16 po

- 1 Pour régler la tension, serrer la vis.  
La tension augmente dans le sens horaire.

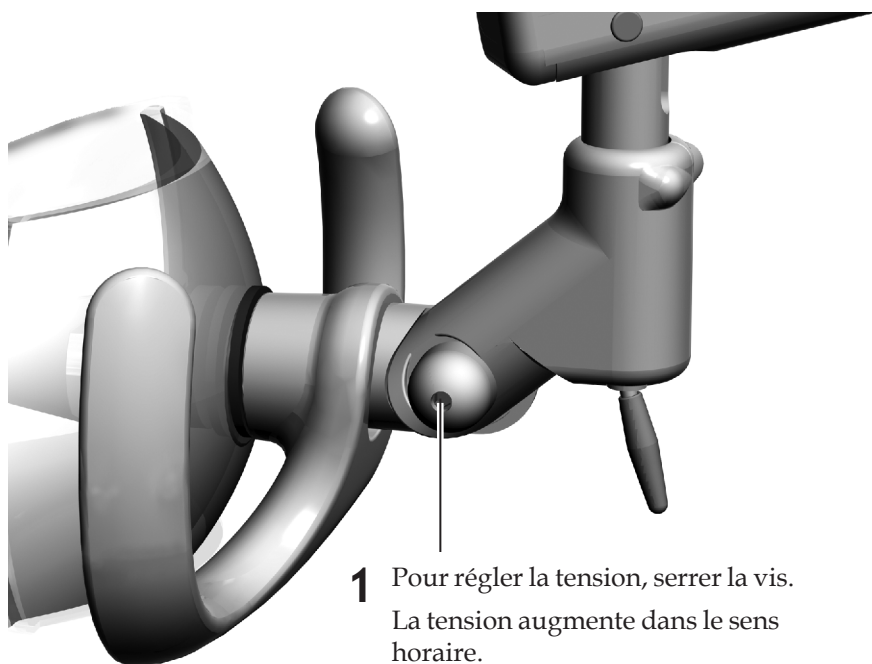

## Réglage de la mise au point de l'éclairage A-dec 571

### Outil recommandé

Tournevis standard

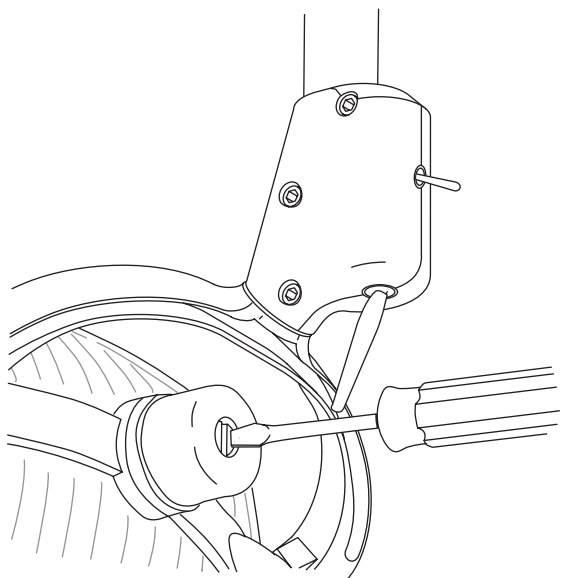

**1** Positionner la tête d'éclairage pour une utilisation normale.

**2** Allumer l'éclairage.

**3** Régler la vis jusqu'à ce que la bande de lumière ne soit plus que de 50 à 75 mm (2 à 3 po) et présentent des bords ciselés.

## Réglage de la rotation horizontale de l'éclairage A-dec 571

### Outil recommandé

Clé Allen 5/32 po

**1** Pour régler la tension, serrer la vis.  
La tension augmente dans le sens horaire.

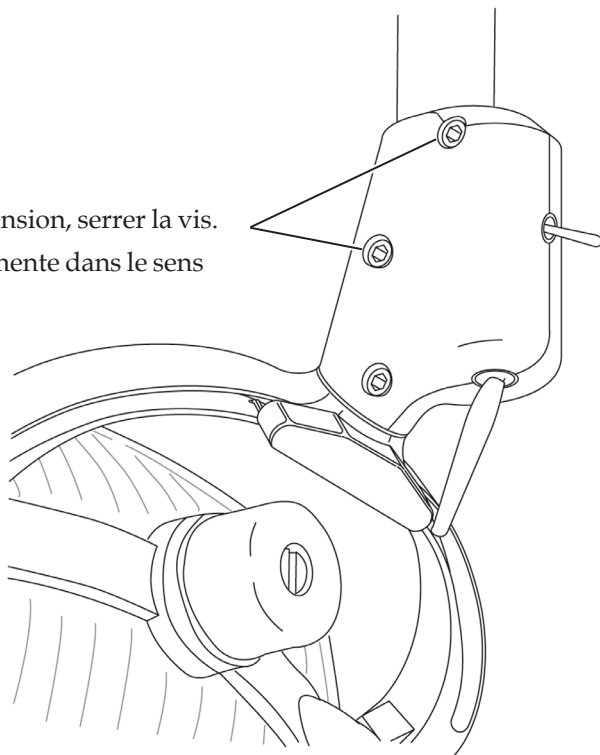



## Réglage de la rotation diagonale de l'éclairage A-dec 571

### Outil recommandé

Clé Allen 5/32 po

- 1 Pour régler la tension, serrer la vis.  
La tension augmente dans le sens horaire.

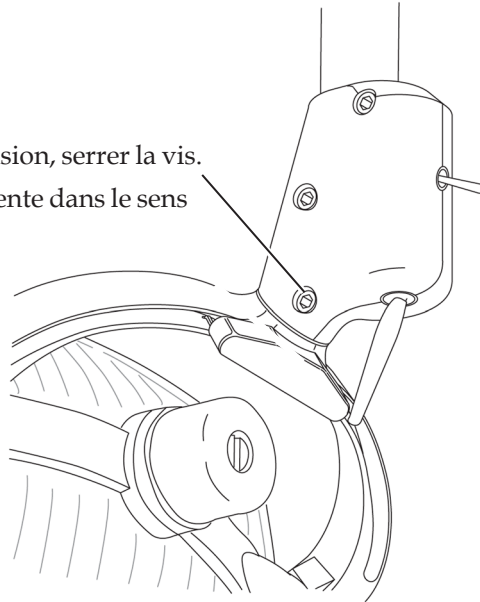

## Réglage de la rotation verticale de l'éclairage A-dec 571

### Outils recommandés

- Clé Allen 5/64 po
- Tournevis standard

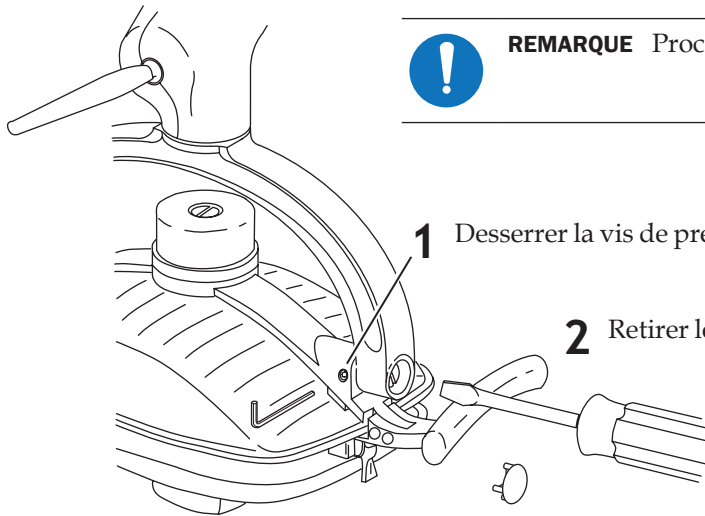

**REMARQUE** Procéder au réglage sur un seul côté de la tête d'éclairage.

- 1 Desserrer la vis de pression.

- 2 Retirer le bouchon de l'étrier de l'éclairage.

- 3 Pour régler la tension, serrer la vis.  
La tension augmente dans le sens horaire.

## Réglage de la tension de rotation A-dec 571L

### Outil recommandé

Clé Allen 7/64 po

### Réglage de la tension horizontale et diagonale

#### Tâche 1.



#### Tâche 2.

- 1 Pour régler la tension horizontale, faire tourner la pièce d'ajustement de déplacement.

La tension augmente dans le sens horaire.

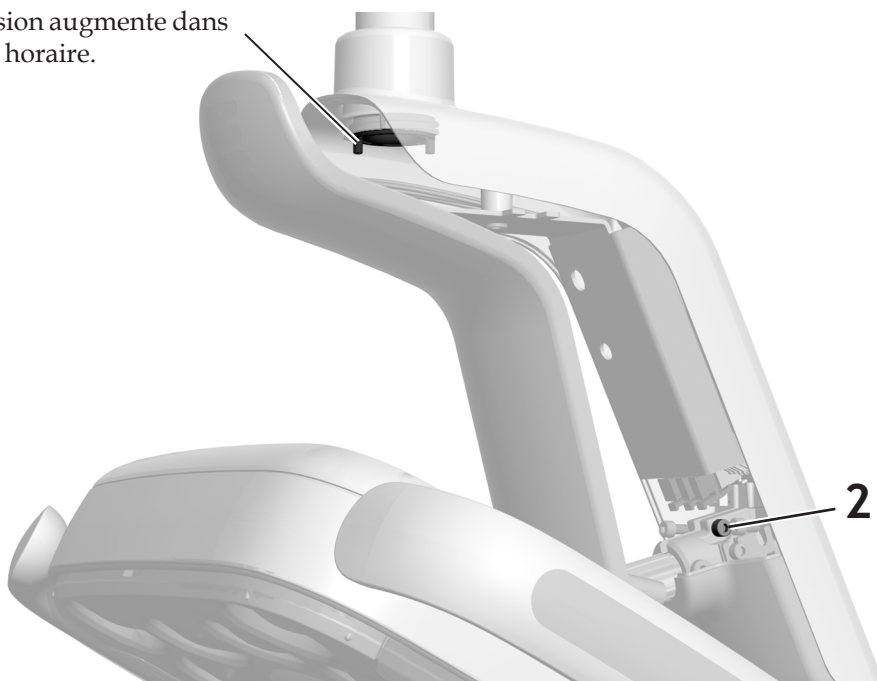

## Réglage de la tension verticale



## Mise de niveau de l'éclairage

---

### Outils recommandés

- Clé Allen 3/16 po
- Niveau

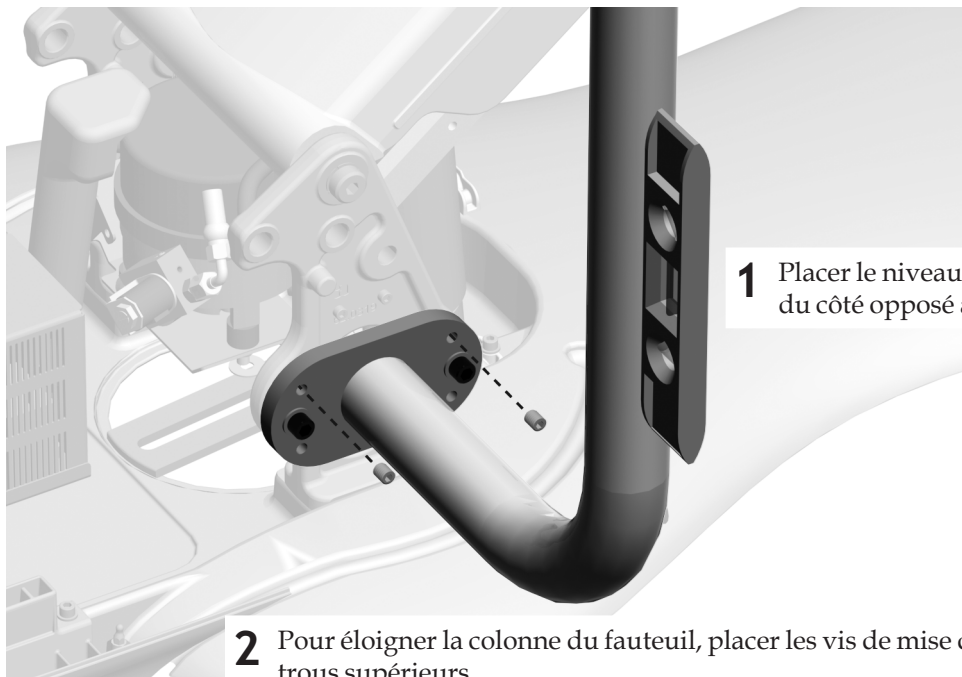

**1** Placer le niveau sur la colonne, du côté opposé au fauteuil.

**2** Pour éloigner la colonne du fauteuil, placer les vis de mise de niveau dans les trous supérieurs.  
Pour rapprocher la colonne du fauteuil, placer les vis de mise de niveau dans les trous inférieurs.

## Fonctions d'éclairage du clavier





Clavier standard



- 1 Mettre le système sous tension.
- 2 Pour vérifier que l'éclairage s'allume et s'éteint, et tester les différents modes d'intensité, appuyer plusieurs fois sur . Pour éteindre l'éclairage, maintenir le bouton enfoncé.



**REMARQUE** Lorsque l'éclairage est en mode composite (ou anti-polymérisation), le voyant du clavier clignote.

- 3 Pour désactiver la fonction de marche/arrêt automatique, maintenir les boutons  et  (ou  et  du clavier Deluxe A-dec 300) enfoncés pendant trois secondes. Un bip indique que la fonction de marche/arrêt automatique est désactivée. Procéder de la même manière pour la réactiver. Trois bips indiquent que la fonction de marche/arrêt automatique est activée.

Clavier Deluxe A-dec 300



Clavier Deluxe A-dec 500

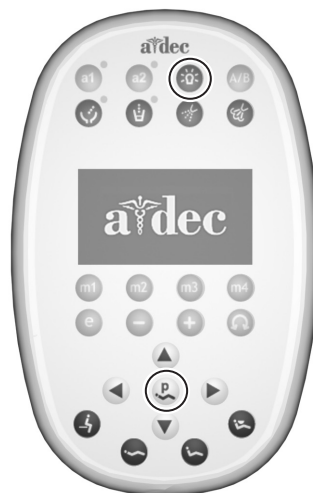

## Test du système

---

- Tous les niveaux d'intensité fonctionnent correctement (deux paramètres pour l'éclairage A-dec 371, trois pour l'éclairage A-dec 571 et quatre pour l'éclairage A-dec 571L).
- Les éclairages A-dec 371 et A-dec 571 incluent une ampoule de rechange (A-dec p/n 041.709.00).
- La tension du bras flexible et de la tête d'éclairage est correctement ajustée.



## Informations relatives à la réglementation

---

Les informations réglementaires sont fournies avec l'équipement A-dec conformément aux exigences de l'agence. Ces informations figurent dans les *Instructions d'utilisation* des équipements ou dans le document distinct *Informations réglementaires et spécifications*. Ces informations sont disponibles dans la bibliothèque documentaire sur le site [www.a-dec.com](http://www.a-dec.com).

### Siège social d'A-dec

2601 Crestview Drive

Newberg, OR 97132

États-Unis

Tél. : 1.800.547.1883 aux États-Unis/Canada

Tél. : 1.503.538.7478 hors États-Unis/Canada

Fax : 1.503.538.0276

[www.a-dec.com](http://www.a-dec.com) / [www.a-dec.biz](http://www.a-dec.biz)

*A-dec Inc. ne donne aucune garantie quant au contenu de ce document, y compris mais sans s'y limiter, aux garanties tacites de qualité commerciale et d'adaptation à un but particulier.*