



Éclairage A-dec® 377L/577L monté sur rail

GUIDE D'INSTALLATION



Modèles et versions des produits abordés dans ce document

Modèles	Versions	Description
377L/577L	A	Éclairage

Avant de commencer



ATTENTION Pour éviter tout risque de blessure, la présence de deux personnes est nécessaire à l'installation du rail d'éclairage.

Ne pas retirer le rail du châssis de plafond.

Préparation du plafond



AVERTISSEMENT Les structures de murs doivent être conçues pour supporter une charge morte minimale de 91 kg (200 livres). Si nécessaire, faire appel à un professionnel qualifié (technicien spécialisé dans les structures ou en architecture). S'assurer que toutes les installations sont conformes aux réglementations locales.

Outils recommandés

- Perceuse et mèche de 3/16 po

Se reporter au plan d'implantation du cabinet pour définir l'emplacement d'installation du produit.

Tâche 1. Définir l'emplacement des solives de plafond.



REMARQUE Lire l'ensemble des instructions suivantes avant de commencer la procédure.

Tâche 2. Au moyen du modèle imprimé sur l'emballage d'expédition, marquer l'endroit où percer le trou pour les boulons de fixation, l'embout de sortie de l'alimentation et la ligne de données. Si l'emballage d'expédition n'est pas disponible, contacter le service clientèle A-dec pour commander le document *Modèle pour éclairage A-dec monté sur rail* (réf. 86.0736.00).

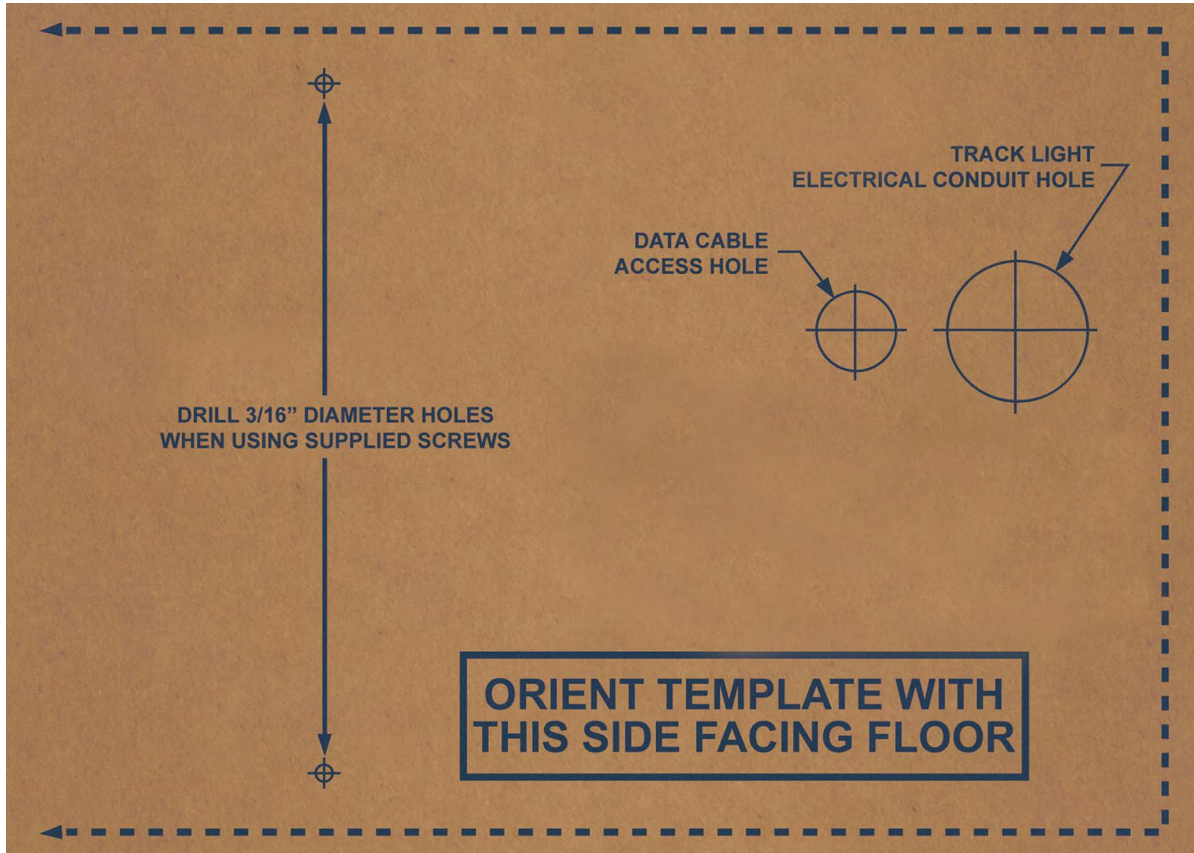

Modèle figurant sur l'emballage d'expédition

Placer le modèle de sorte que le boîtier de l'alimentation soit situé à 400 mm (15-3/4 po) du bord du socle du fauteuil.

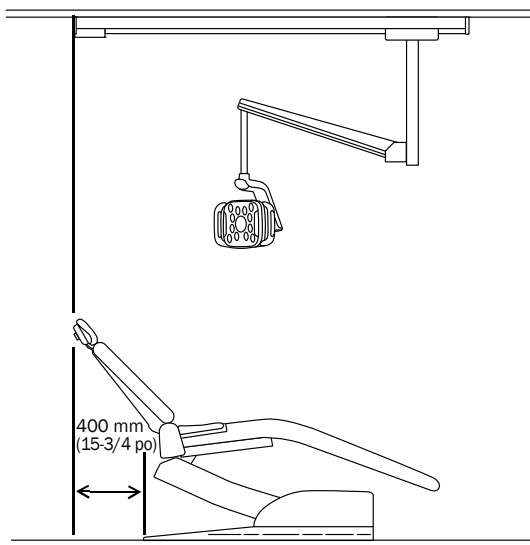

Les vis doivent être fixées dans une structure en bois solide d'au moins 63,5 mm (2-1/2 po). Si l'installation nécessite le perçage de trous de fixation en différents endroits, modifier la sous-structure du plafond en fonction des besoins de l'installation.

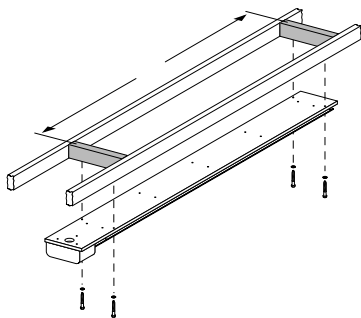

Nouvelle structure

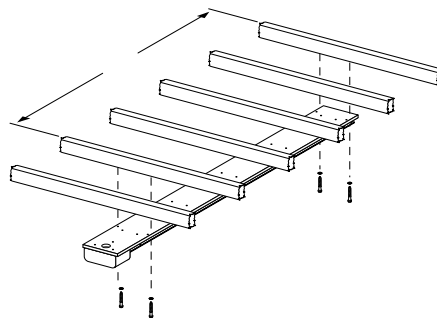

Structure existante

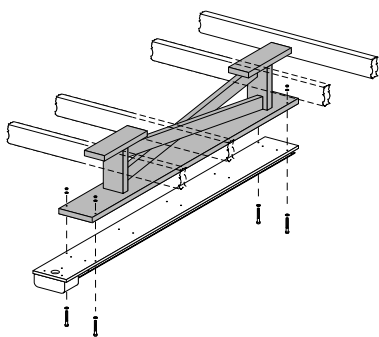

Faux-plafond, structure en bois

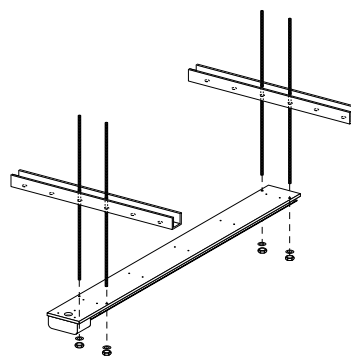

Faux-plafond, structure métallique

Tâche 3. Utiliser une mèche de 3/16 po pour percer les trous de fixation pilotes. Percer les trous pour l'embout de sortie de l'alimentation et la ligne de données.

Installation du rail

Outils recommandés

- Maillet en caoutchouc
- Clé à six pans 5/64 po
- Tournevis cruciforme Phillips
- Clé à cliquet avec douille de 7/16 po
- Niveau

Tâche 1.

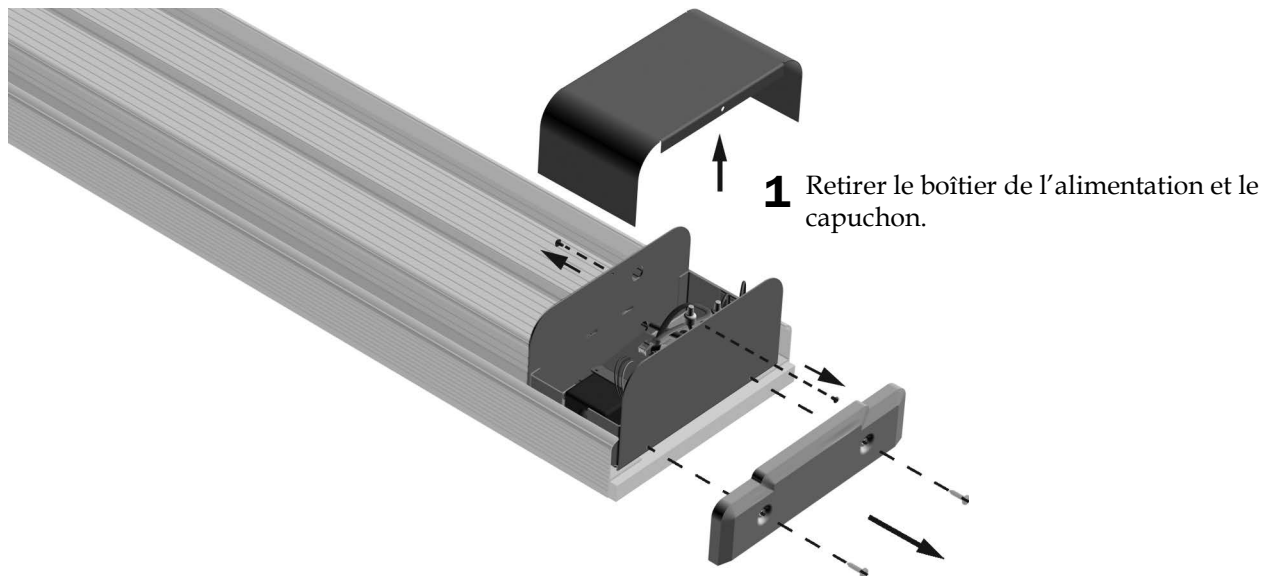

Tâche 2.

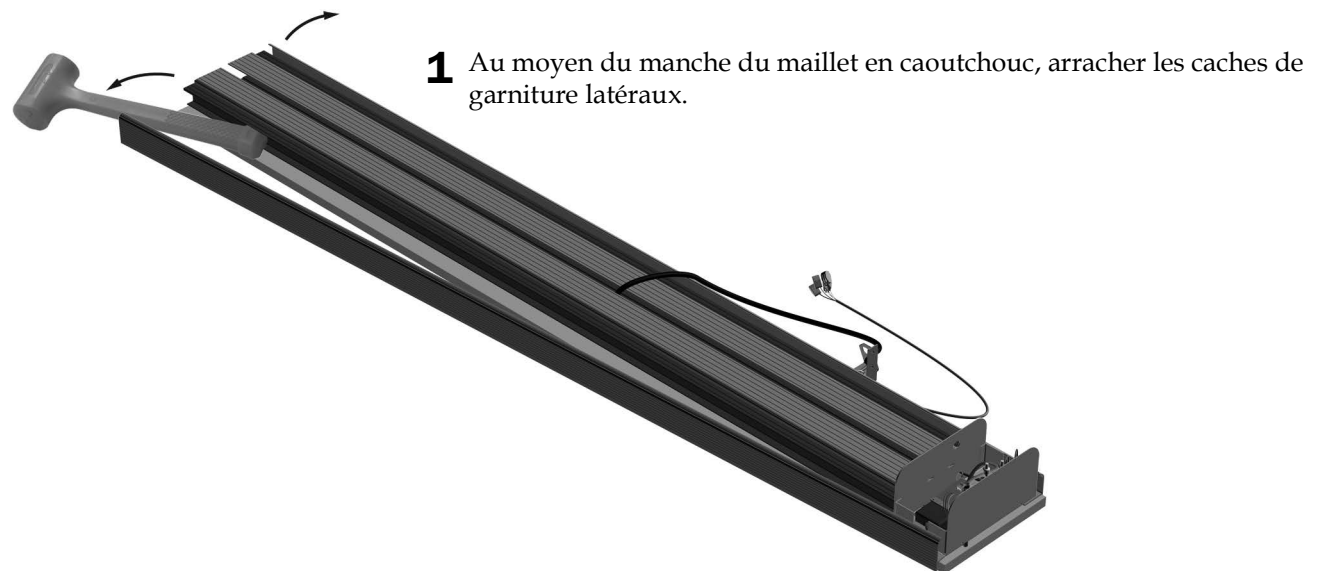

Tâche 3.

- 1 Positionner le rail au niveau des trous pilotes percés.



REMARQUE Si la distance entre le mur et l'extrémité du rail sans la prise d'alimentation est supérieure à 241 mm (9-1/2 po), placer l'ensemble formé par le chariot et la colonne dans le rail avant d'installer ce dernier. Les instructions relatives à cette procédure se trouvent sur la page suivante.

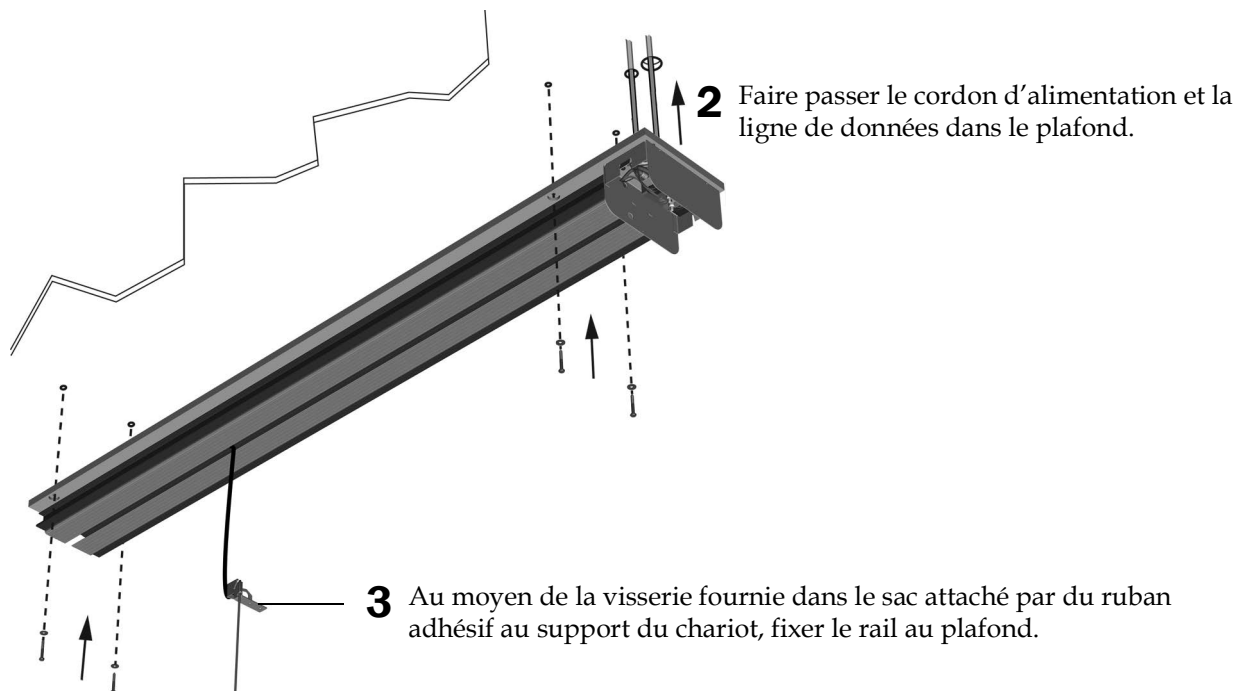

Tâche 4.

- 1 Vérifier que le rail est de niveau. Dans le cas contraire, utiliser des cales pour le réglage.

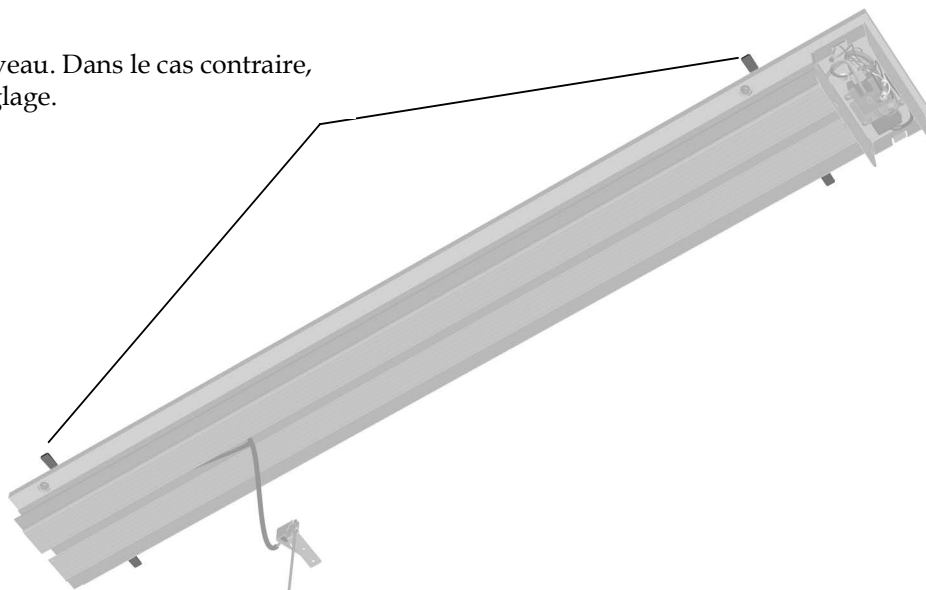

Installation du chariot

Fixation de la colonne

Outils recommandés

- Tournevis cruciforme Phillips
- Clé à six pans 3/32 po

Tâche 1.

1 Faire passer le câble de l'éclairage par le chariot.

2 Au moyen de deux vis, fixer le support au chariot.

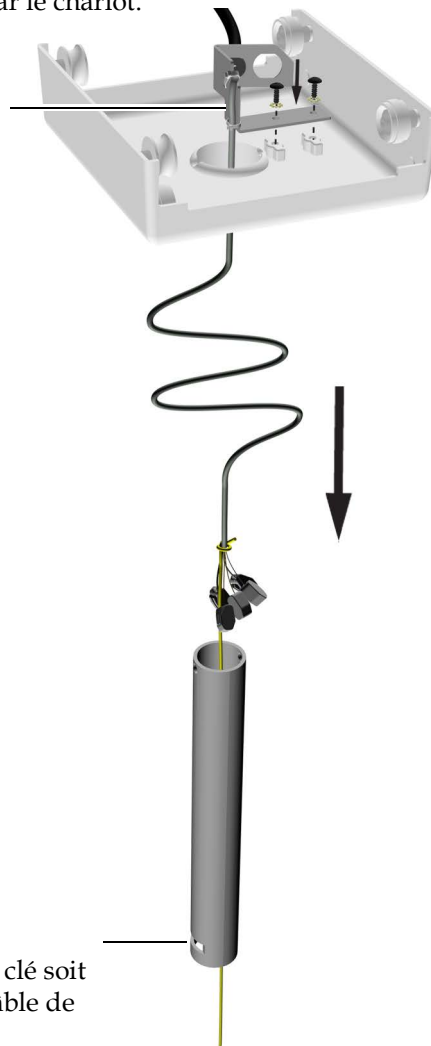

3 Positionner la colonne de sorte que l'extrémité comportant la fente de la clé soit orientée vers le sol. Faire passer le câble de l'éclairage par la colonne.



ASTUCE Attacher une partie de la tubulure au câble afin de pouvoir facilement le tirer à travers la colonne.

Tâche 2.

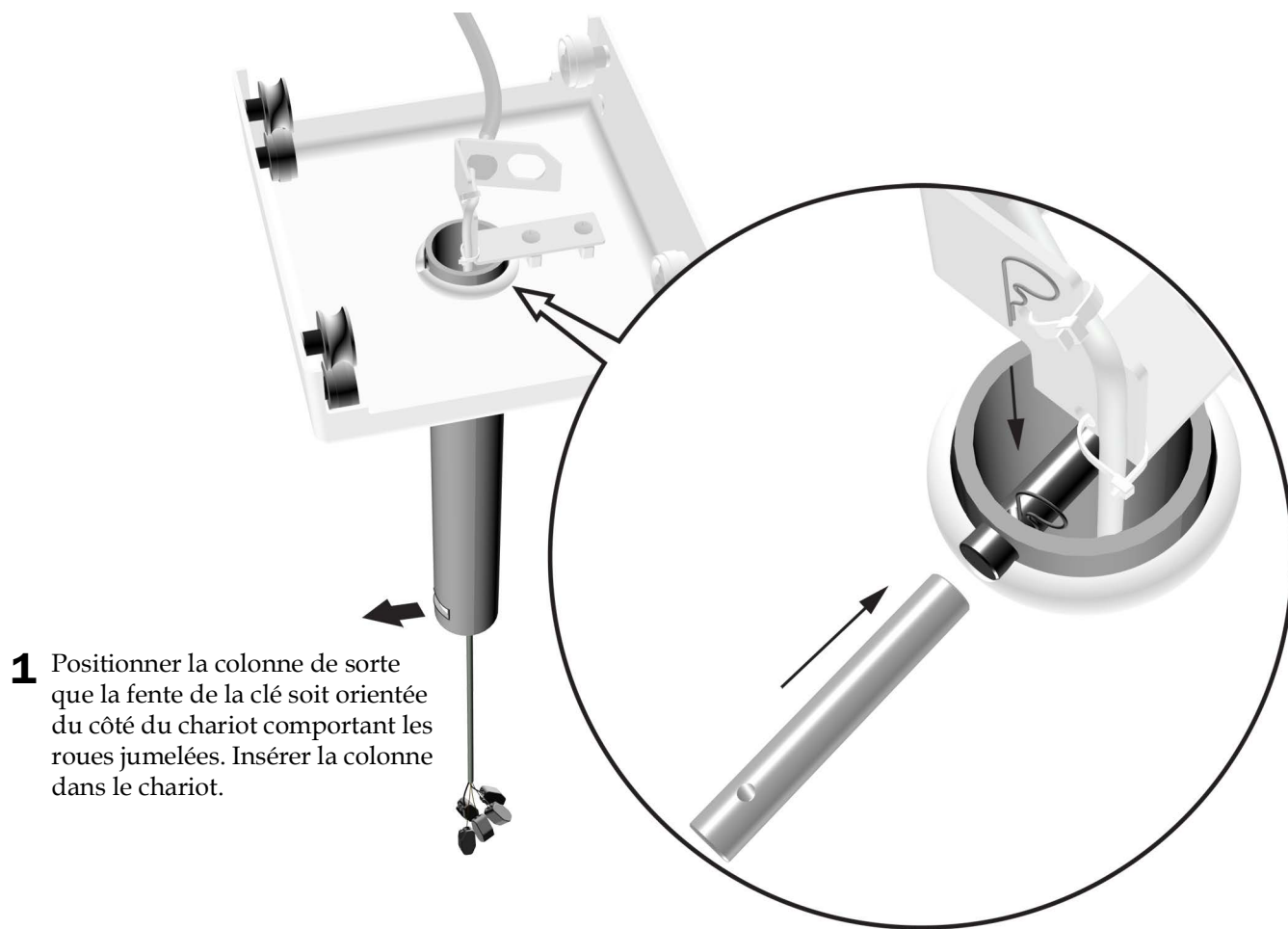

1 Positionner la colonne de sorte que la fente de la clé soit orientée du côté du chariot comportant les roues jumelées. Insérer la colonne dans le chariot.

2 Insérer la contre-goupille de sorte que l'extrémité comportant un trou soit placée du côté opposé au support. Insérer le dispositif de fixation de la contre-goupille.

Tâche 3.

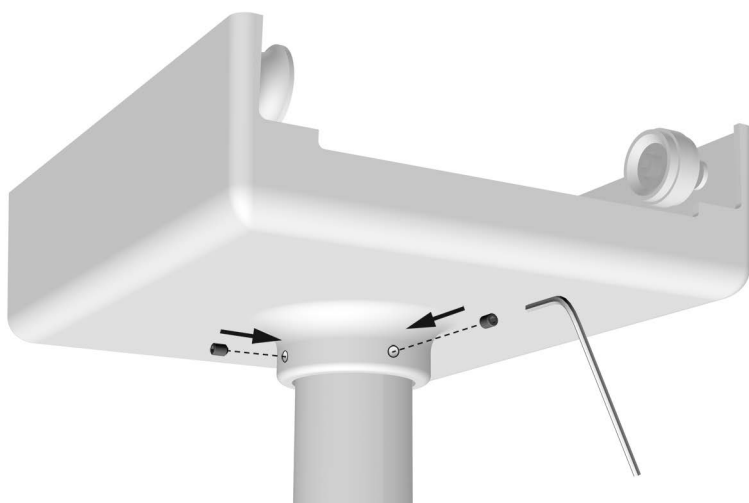

1 Insérer les vis de pression à fond.

Fixation du mécanisme du chariot

Outil recommandé

- Clé à six pans 5/32 po

Tâche 1.

- 1** À l'extrémité du rail opposée au boîtier d'alimentation, insérer partiellement le mécanisme du chariot de sorte que les roues jumelées se trouvent du côté du rail comportant une saillie.

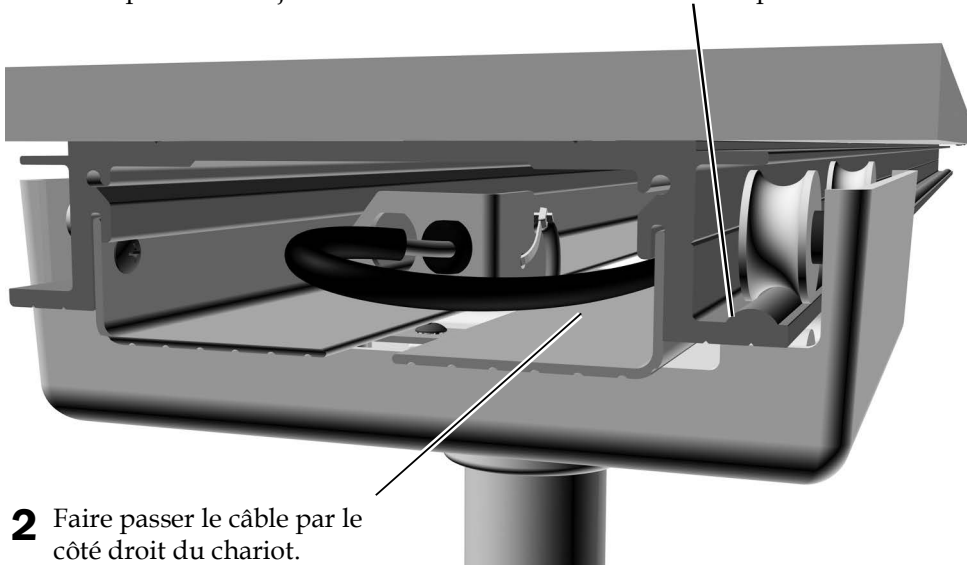

- 2** Faire passer le câble par le côté droit du chariot.
- 3** Faire glisser entièrement le chariot sur le rail.

Tâche 2.



- 1** Installer les butées.
- 2** Installer les butoirs en caoutchouc.

Brancher la ligne de données



AVERTISSEMENT Veiller à couper l'alimentation ou à débrancher l'éclairage avant de commencer cette procédure afin de ne pas endommager le produit et de ne pas provoquer des blessures graves, voire entraîner la mort.



ATTENTION Les circuits imprimés sont sensibles à l'électricité statique. Prendre les précautions requises contre les décharges électrostatiques (ESD, Electrostatic Discharge) lors de la manipulation ou de la connexion sur ou depuis une carte de circuit imprimé. Les circuits imprimés doivent être installés uniquement par un électricien ou un membre qualifié du personnel de maintenance.

1. Mettre le système hors tension avant de commencer l'installation.

Tâche 1.

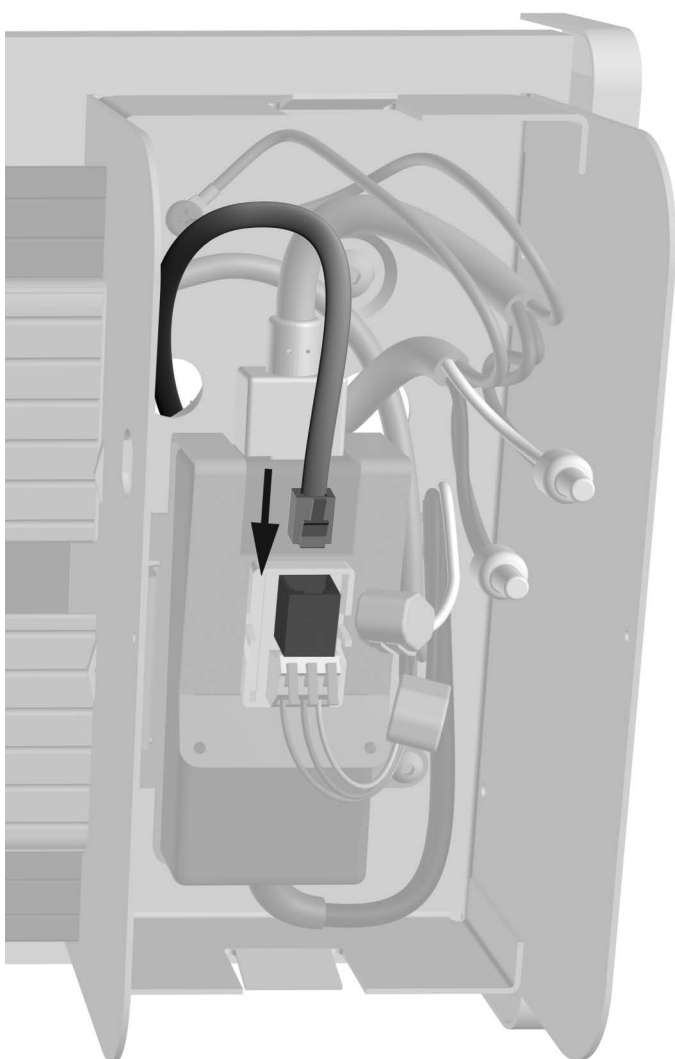

- 1** Brancher la ligne de données.

Branchement sur le secteur



ATTENTION Le câblage électrique (100-240 VCA) doit être installé par un électricien qualifié ou tout autre personnel qualifié conformément aux réglementations locales en matière de construction.

Installation du bras flexible et du mécanisme de la tête d'éclairage

Outils recommandés

- Clés à six pans 1/16 po, 5/32 po et 5/16 po
- Ruban-cache
- Tournevis cruciforme Phillips

Tâche 1.

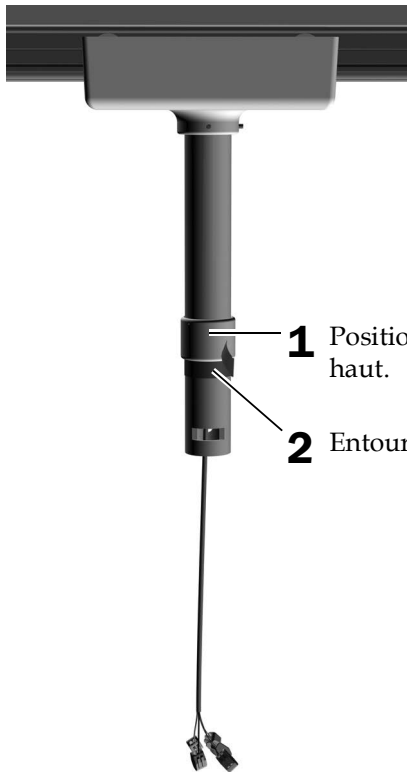

- 1** Positionner le collet de colonne de sorte que la vis de pression soit orientée vers le haut.
- 2** Entourer le collet de ruban adhésif pour le maintenir en place.

Tâche 2.

Facultatif : uniquement pour les praticiens
gauchers

1 Retirer la butée de rotation.

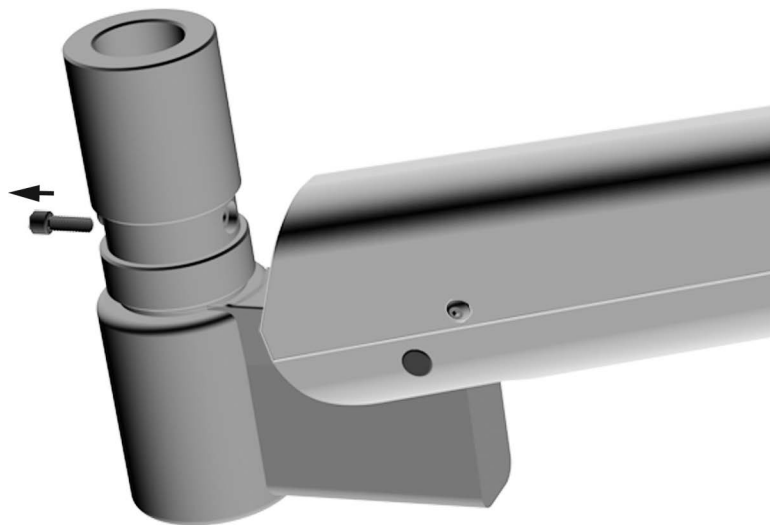

2 Retirer le cache du bras flexible.

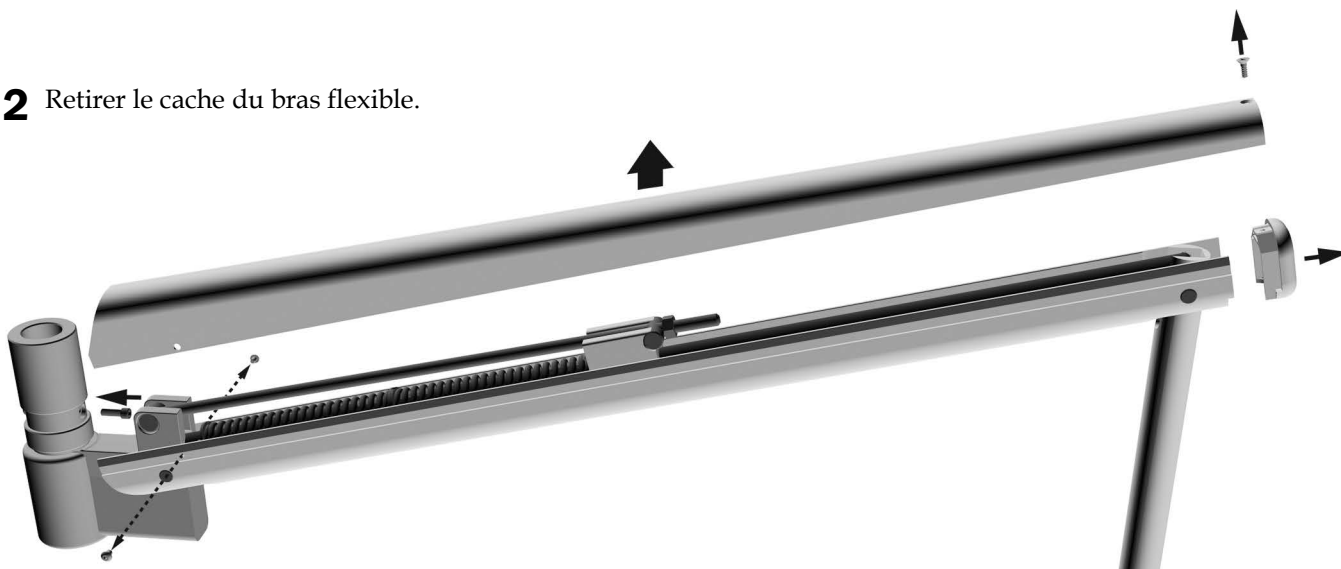

3 Installer la butée de rotation dans le trou au-dessus du bras flexible.

Tâche 3.

- 1** Lubrifier légèrement le moyeu du mécanisme du bras flexible.

Ne pas lubrifier la rainure dans laquelle la clé doit être positionnée.

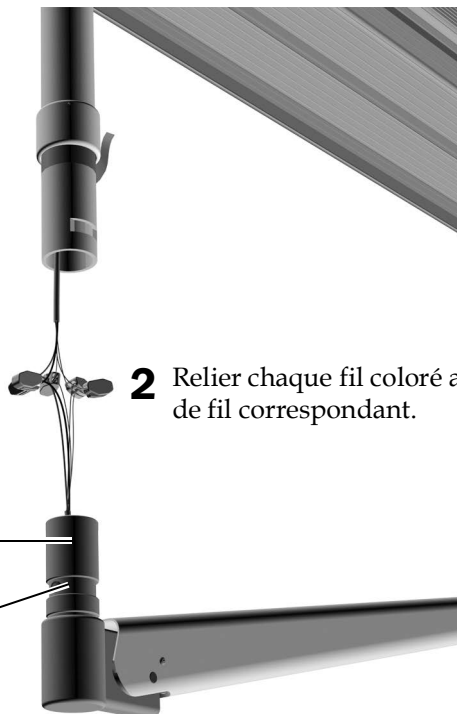

- 2** Relier chaque fil coloré au connecteur de fil correspondant.

Tâche 4.



ATTENTION Faire glisser le bras flexible sur la colonne en veillant à ce que les fils et les connecteurs de fil ne se coincent pas dans la fente de la clé.



REMARQUE Si le bras flexible ne glisse pas aisément sur la colonne, vérifier que la butée de rotation se trouve dans l'alignement de la colonne.

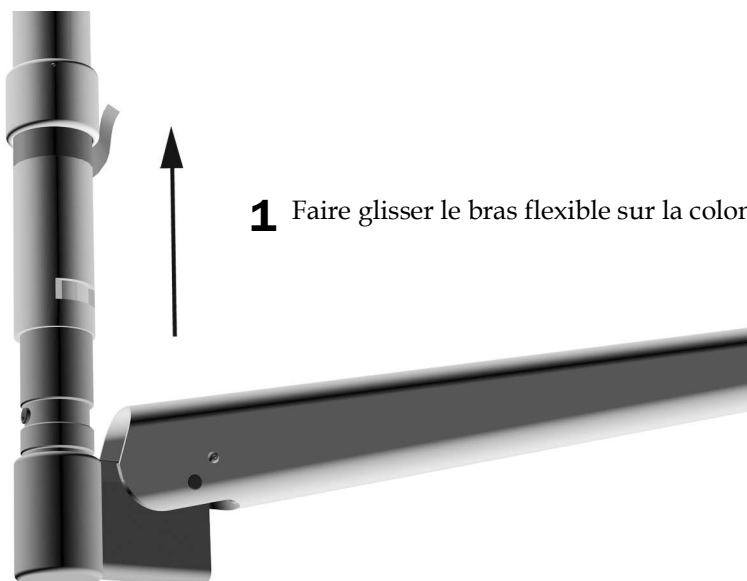

- 1** Faire glisser le bras flexible sur la colonne.

Tâche 5.

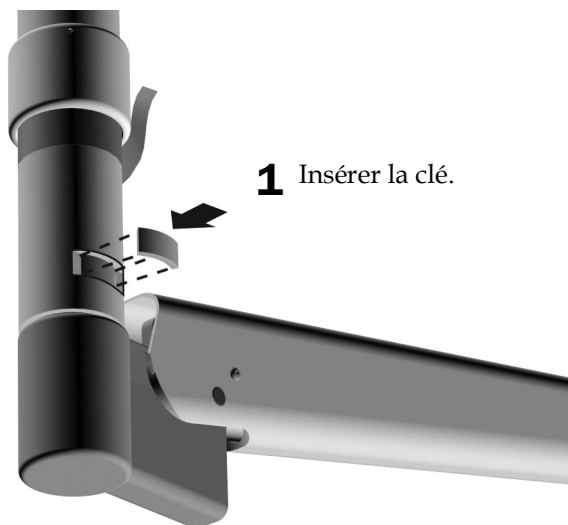

1 Insérer la clé.

Tâche 6.

1 Retirer le ruban adhésif. Abaisser le collet sur la fente de sorte que la vis de pression ne couvre pas la clé.

2 Serrer la vis de pression à fond.

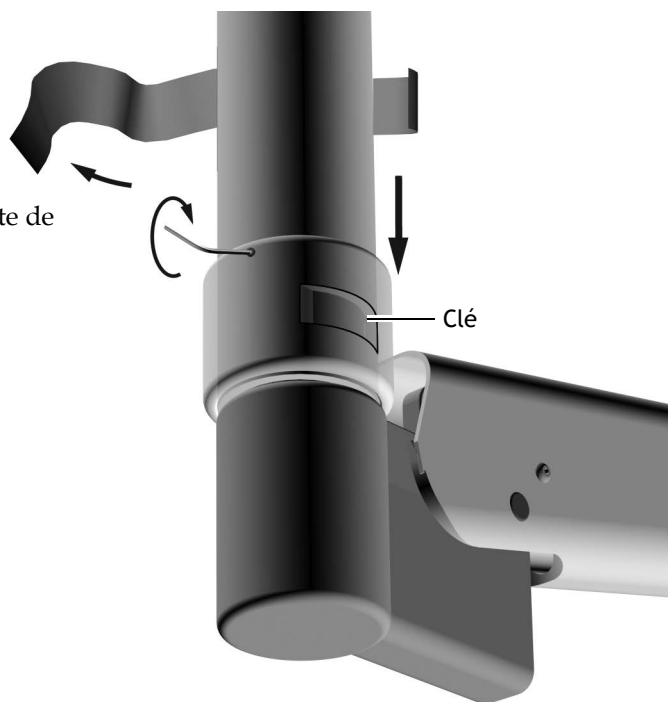

Tâche 7. Déplacer l'éclairage le long du rail afin de s'assurer qu'il roule correctement. Si nécessaire, nettoyer le rail et les roues pour éliminer les débris qui s'y trouvent.

Préparation et réglage de l'éclairage

Réglage du contrepoids du bras flexible de l'éclairage

Outils recommandés

- Tournevis cruciforme Phillips
- Clé à six pans 5/64 po
- Clé mixte de 1/2 po

1. Retirer le capuchon.
2. Retirer les deux vis qui maintiennent le cache.
3. Retirer le cache.
4. Régler l'écrou à l'extrémité du ressort.
Si l'éclairage a tendance à remonter, tourner l'écrou dans le sens anti-horaire.
S'il a tendance à descendre, tourner l'écrou dans le sens horaire.
5. Replacer le cache sur le bras flexible (sans le fixer). En vérifier la stabilité.
6. Répéter les étapes 4 et 5 jusqu'à ce qu'il ne se déplace plus.

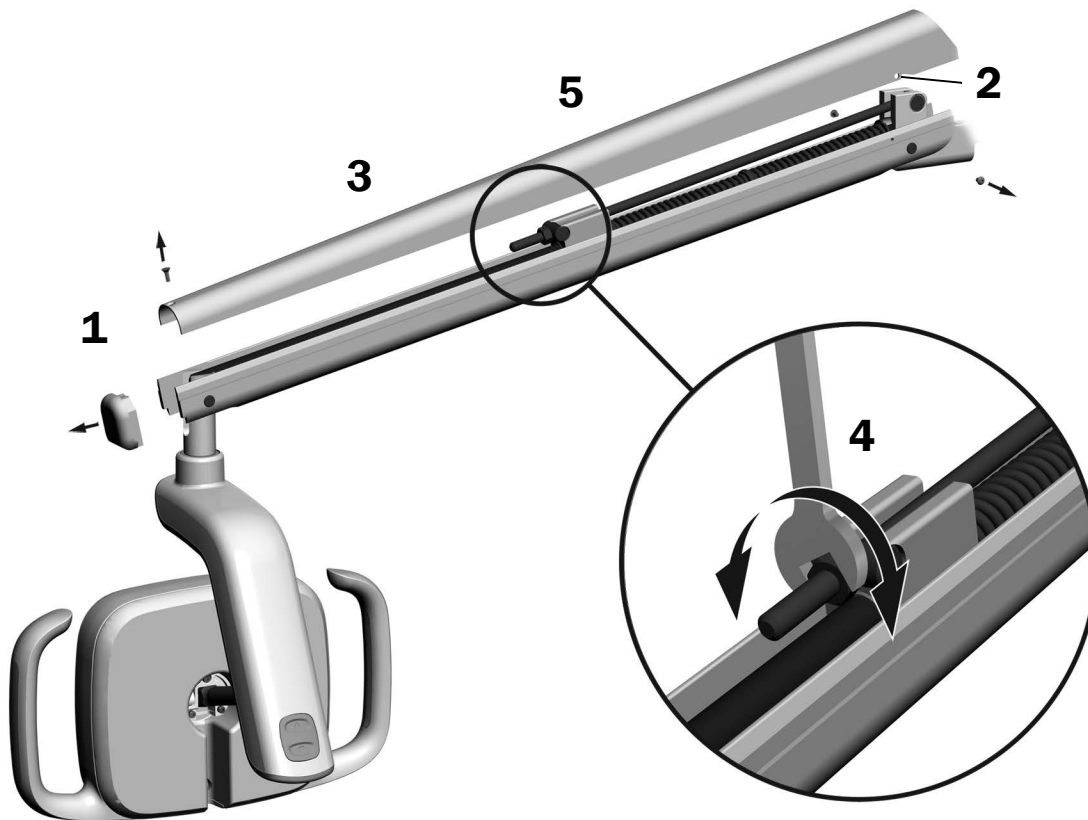

REMARQUE Un kit de limitation de mouvement (réf. 90.1044.00), disponible en option, peut être installé afin de limiter le déplacement du bras flexible vers le haut ou vers le bas.

Réglage de la tension de rotation

Tester la rotation de la tête d'éclairage. S'il est nécessaire de la régler, suivre les instructions correspondant au type de tension à ajuster.

Outil recommandé

- Clé à six pans 7/64 po

Réglage de la tension verticale

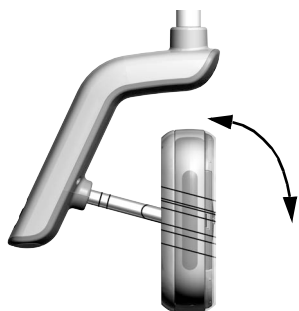

- 1 Pour régler la tension, serrer la vis.
La tension augmente dans le sens horaire.



Réglage de la tension horizontale et diagonale

Tâche 1.



AVERTISSEMENT Risque d'électrocution. Lors du retrait ou de la remise en place des caches, veiller à ne pas endommager les câbles ni les cordons. Vérifier la fixation des protections après les avoir remis en place.

- 1 Retirer les deux vis qui maintiennent le cache du panneau des circuits imprimés.



Tâche 2.

- 1 À l'aide de vos pouces, faire glisser le cache du panneau des circuits imprimés.

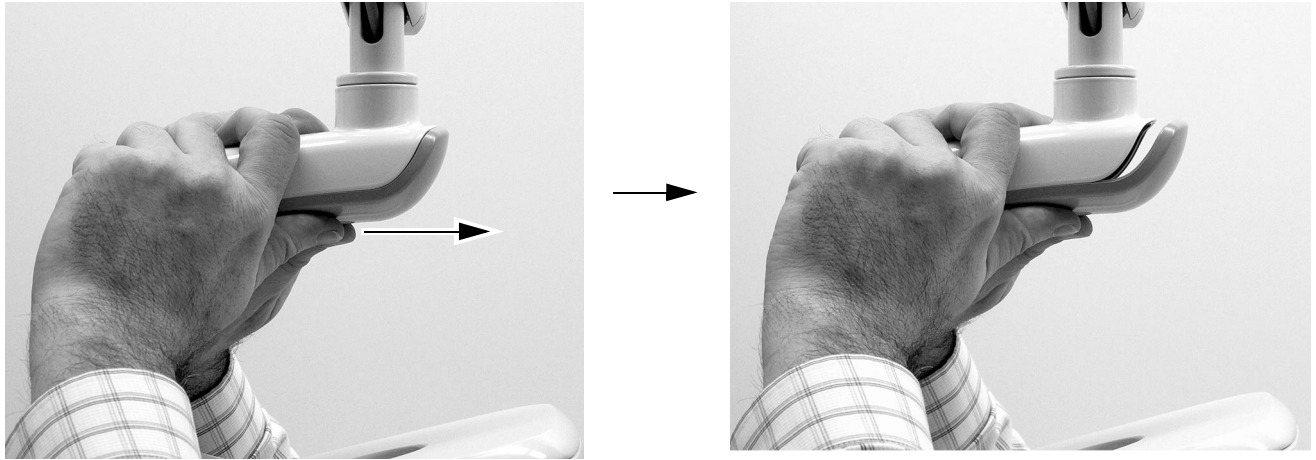

Tâche 3.

- 1 Pour régler la tension horizontale, faire tourner la pièce d'ajustement de déplacement. La tension augmente dans le sens horaire.

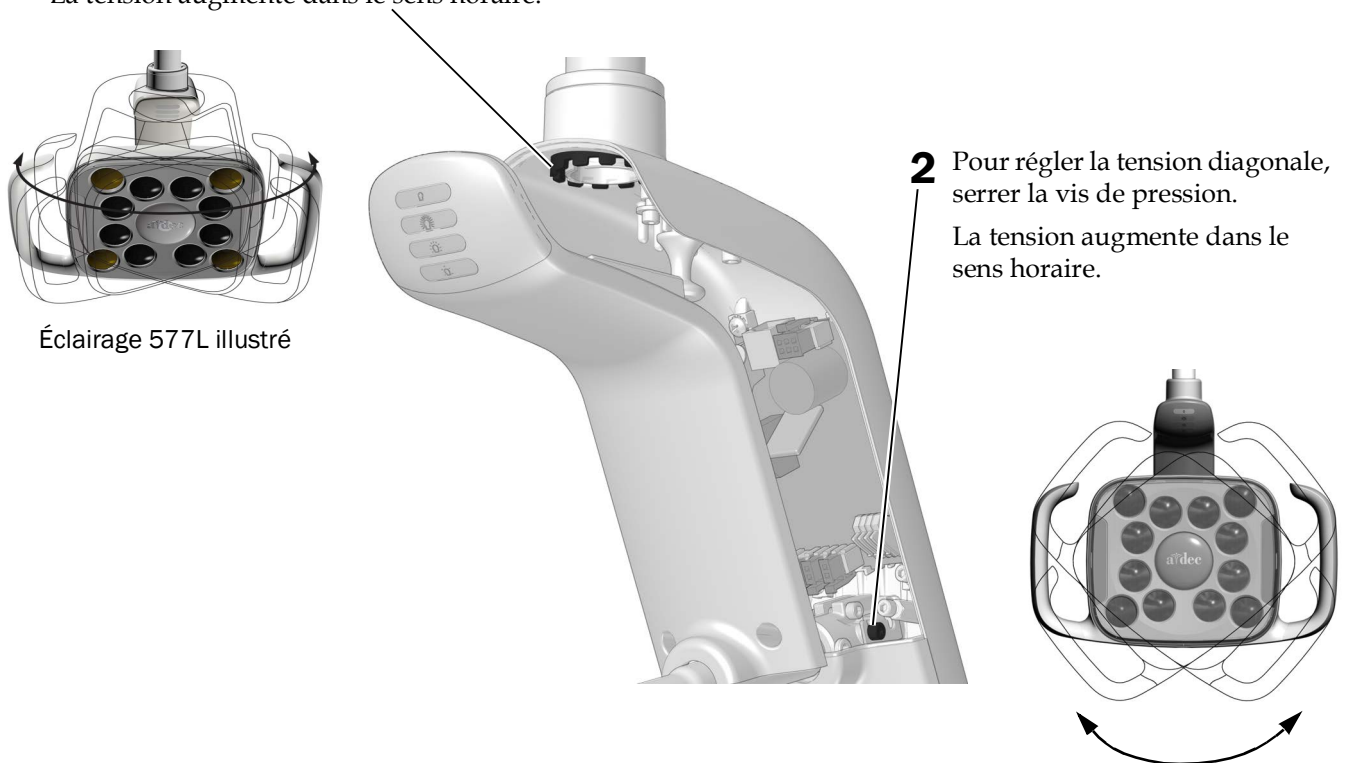

Test de l'éclairage

Effectuer les procédures correspondant à l'éclairage installé :

Test de l'éclairage provenant de la tête d'éclairage A-dec 577L	18
Test de l'éclairage provenant de la tête d'éclairage A-dec 377L	19
Test de l'éclairage provenant de la commande manuelle	19

Test de l'éclairage provenant de la tête d'éclairage A-dec 577L

Tâche 1.

1. Mettre le système sous tension.
2. Déplacer la main à une distance maximale de 76 mm (3 po) du capteur marche/arrêt sans contact pour vérifier que la lumière s'allume et s'éteint.
3. Appuyer sur le bouton de mode pour tester l'éclairage dans chaque mode et vérifier que le bon éclairage sur le panneau des circuits imprimés est allumé.
4. En cas de dysfonctionnement, vérifier les branchements des fils.

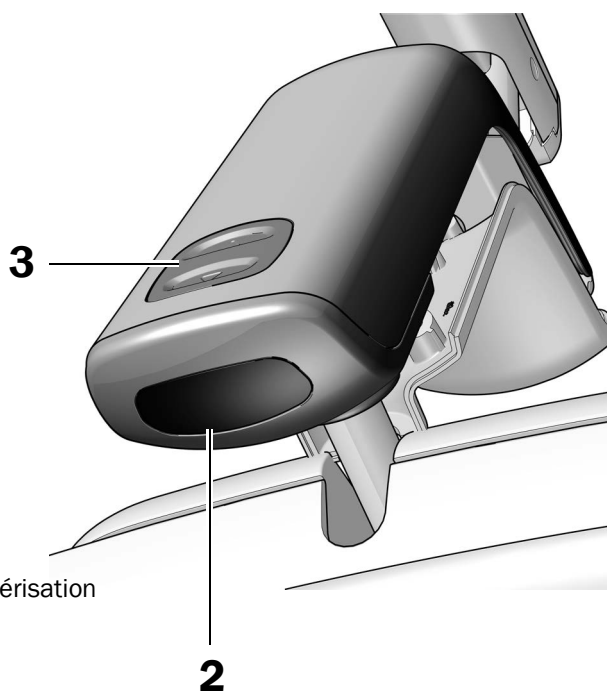
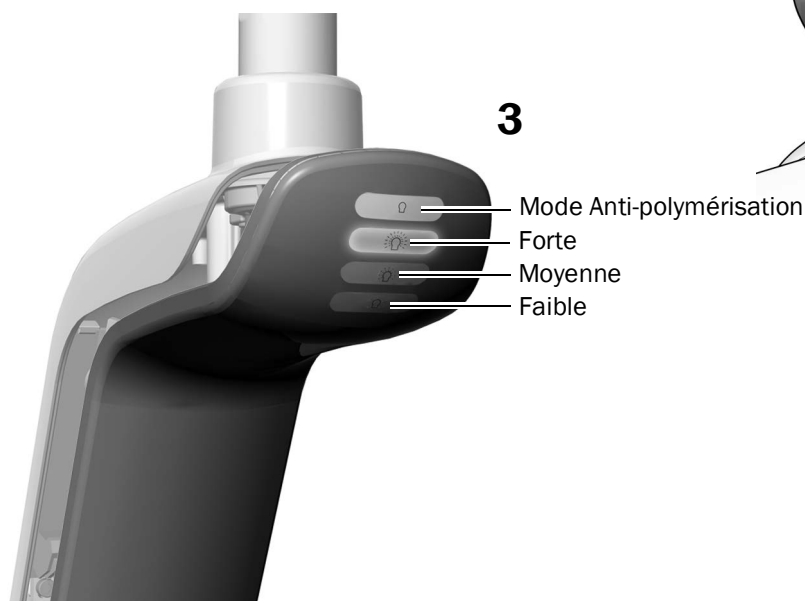

Étape suivante

Voir la section «Test de l'éclairage provenant de la commande manuelle» à la page 19.

Test de l'éclairage provenant de la tête d'éclairage A-dec 377L

Tâche 1.

1. Mettre le système sous tension.
2. Test de l'éclairage :
 - **Éclairages avec fonctions au clavier** - Déplacer la main à une distance maximale de 76 mm (3 po) du capteur marche/arrêt sans contact pour vérifier que la lumière s'allume et s'éteint.
 - **Éclairages sans fonctions au clavier** - Déplacer la main à moins de 76 mm (3 po) du capteur marche/arrêt sans contact et vérifier que la lumière passe par haut-bas-arrêt.
3. En cas de dysfonctionnement, vérifier les branchements.

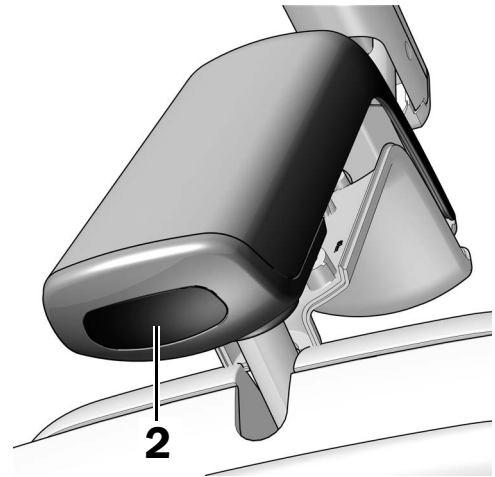

Test de l'éclairage provenant de la commande manuelle

Voir la section pour le type d'interface de contrôle sur votre système.



REMARQUE Les symboles et les icônes de commande manuelle sont la propriété d'A-dec, Inc.

Claviers DS7/CP5i/CP5



Pour l'utilisation de l'écran tactile et du clavier, consulter les *Instructions d'utilisation des écrans tactiles et claviers A-dec* (réf. 86.0857.01) sur a-dec.com/touchscreen-manual.



Pour configurer les fonctions de connectivité, consulter le *mode d'emploi A-dec+™* (réf. 86.1030.01) sur A-dec.com/connectivity-manual.



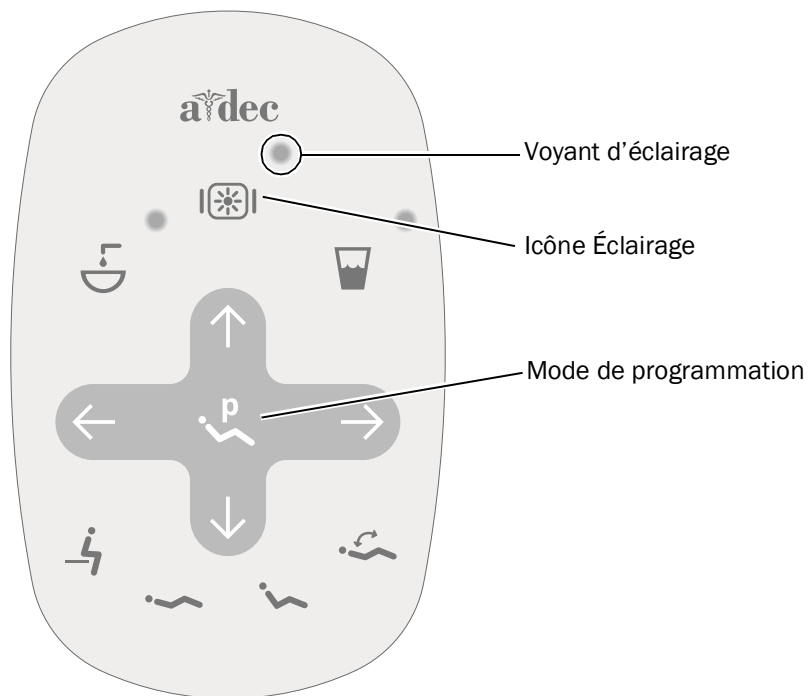

Clavier standard



- 1 Mettre le système sous tension.
- 2 Appuyer brièvement plusieurs fois sur  pour vérifier que l'éclairage s'allume et pour tester les différents modes d'intensité : forte, moyenne et faible, le mode anti-polymérisation (577L) ou le mode composite/faible et fort (377L).



REMARQUE Lorsque l'éclairage 377L est en mode composite/faible ou l'éclairage 577L en mode anti-polymérisation, le voyant du clavier clignote.

- 3 Appuyer de manière prolongée sur  pour éteindre l'éclairage.
- 4 Appuyer de manière prolongée et simultanée sur  et  jusqu'à ce que le système émette un bip pour désactiver ou activer la fonction de marche/arrêt automatique.
 - **Un bip** indique que la fonction est désactivée.
 - **Trois bips** indiquent que cette fonction est activée.

Réinstaller le cache du panneau des circuits imprimés



AVERTISSEMENT Risque d'électrocution. Lors du retrait ou de la remise en place des caches, veiller à ne pas endommager les câbles ni les cordons. Vérifier la fixation des protections après les avoir remis en place.

Tâche 1.



- 1** Positionner le cache du panneau des circuits imprimés, de sorte que le trou de serrure s'ajuste sur la colonne ; mettre ensuite le cache du panneau en place en le poussant de la paume de la main.



- 2** Fixer le cache avec deux vis.

Installation des protections

Outils recommandés

- Clé à six pans 5/64 po
- Tournevis cruciforme Phillips
- Maillet en caoutchouc



AVERTISSEMENT Risque d'électrocution. Lors du retrait ou de la remise en place des caches, veiller à ne pas endommager les câbles ni les cordons. Vérifier la fixation des protections après les avoir remis en place.

Tâche 1.

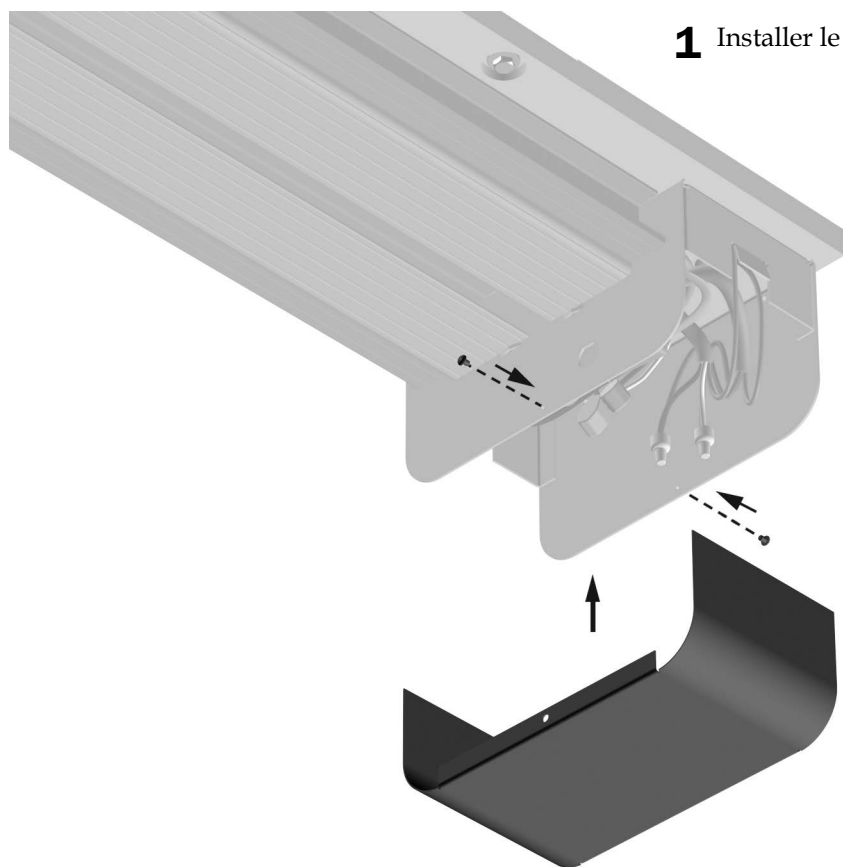

1 Installer le cache de la prise d'alimentation.

Tâche 2.

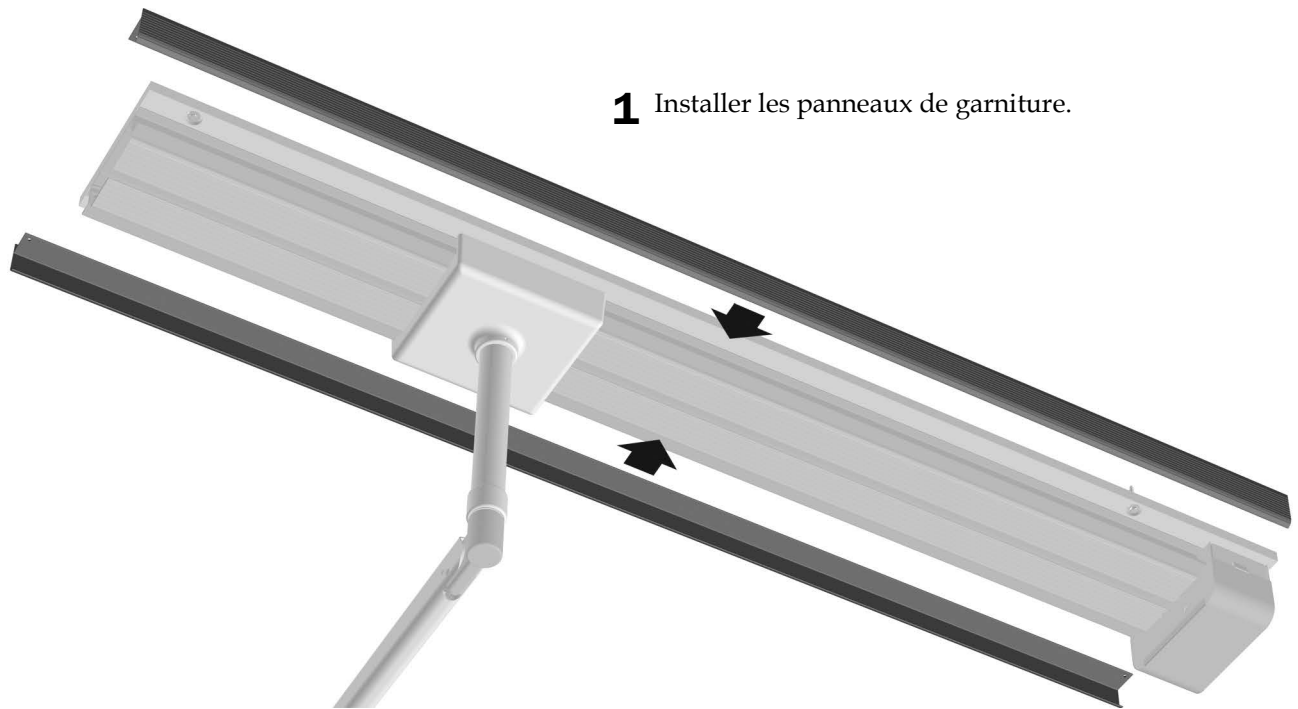

REMARQUE Vérifier que chaque panneau de garniture est aligné sur les extrémités du rail. Si un réglage est nécessaire, tapoter légèrement sur les extrémités avec un maillet en caoutchouc.

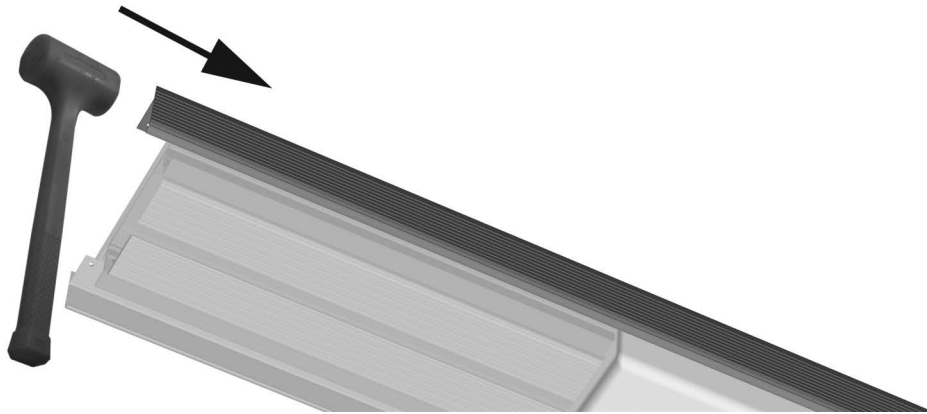

Tâche 3.

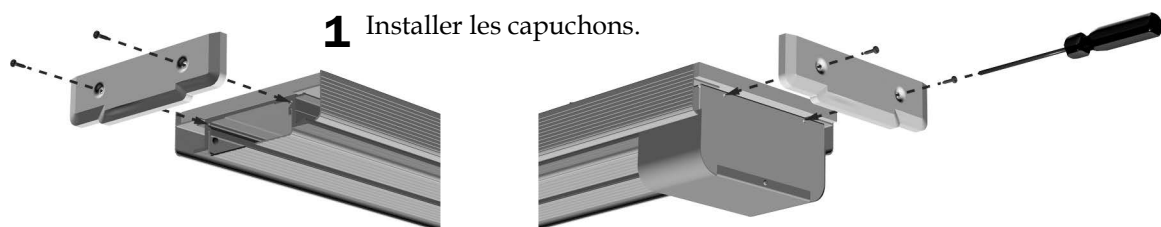

Informations réglementaires et garantie

Pour obtenir les informations réglementaires requises et en savoir plus sur la garantie A-dec, consulter le document *Informations réglementaires, caractéristiques techniques et garantie* (réf. 86.0221.01) disponible dans le Centre de ressources à l'adresse www.a-dec.com.



Pour un accès rapide à ce document en ligne, scanner, appuyer ou cliquer sur ce code QR, qui pointe vers a-dec.com/regulatory-guide.

Toutes les marques citées dans le présent document sont la propriété de leurs détenteurs respectifs.



Siège social d'A-dec

2601 Crestview Drive
Newberg, OR 97132 États-Unis
Tél. : 1.800.547.1883 aux États-Unis/Canada
Tél. : +1.503.538.7478 hors États-Unis/Canada
www.a-dec.com

A-dec, Inc. n'offre aucune garantie quant au contenu de ce document, y compris, mais sans s'y limiter, aux garanties tacites de qualité commerciale et d'adaptation à un but particulier.