

A-dec® 371L/571L arbeidslampe for tannbehandling på A-dec 361-/362-/363- støttesenter

INSTALLASJONSVEILEDNING

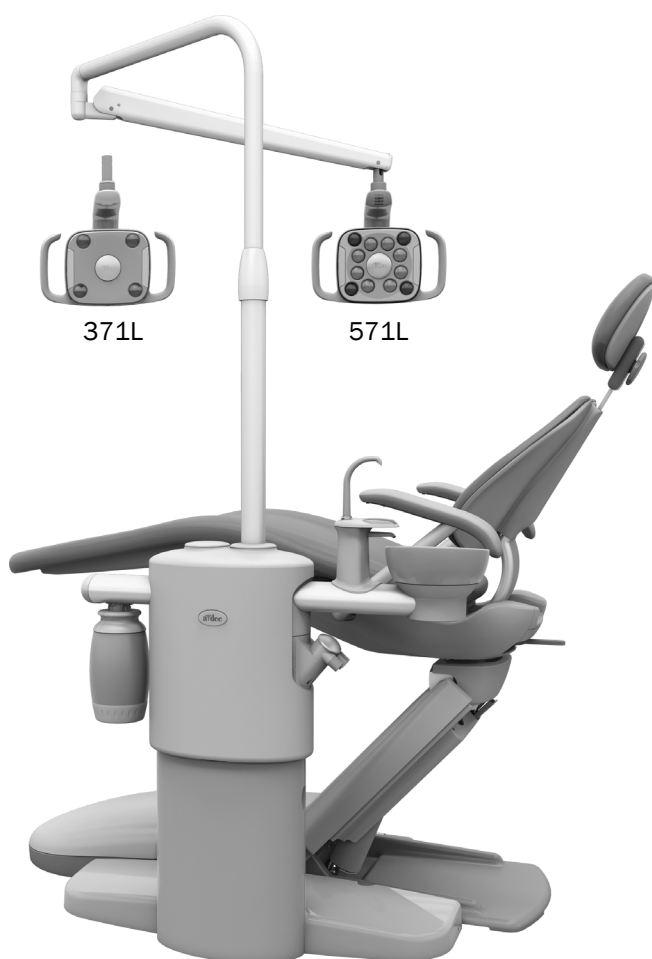

Produktmodeller og -versjoner som dette dokumentet dekker

Modeller	Versjoner	Beskrivelse
371L	A	Arbeidslampe for tannbehandling
571L	A	Arbeidslampe for tannbehandling
361/362/363	A	Støttesenter

Før du begynner



ADVARSEL Hvis ikke du slår av eller kobler fra strømmen før du begynner, kan produktet bli skadet, og det kan føre til alvorlige personskader eller død.



OBS! Kretskort er følsomme for statisk elektrisitet. Ta forholdsregler mot elektrostatisk utladning (ESD) før du tar på et kretskort eller kobler kretskortet til eller fra. Kretskort skal bare installeres av en elektriker eller utdannet serviceperson.

1. Slå av strømmen til systemet før du begynner på installasjonen.

Installere lampen



MERK Instruksjonene i denne installasjonsveiledningen gjelder for både 371L og 571L arbeidslampe for tannbehandling med mindre annet er angitt.

Anbefalt verktøy

- Gummiklubbe

Installere komponentene til arbeidslampen for tannbehandling

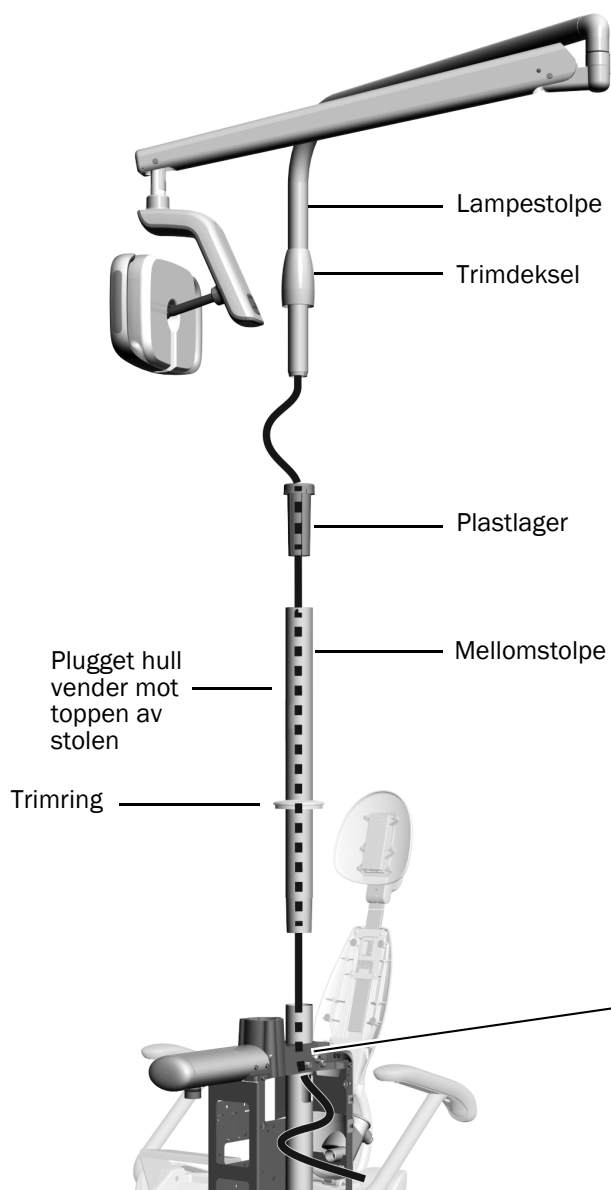

- 1** Skyv trimringen på toppen av støttesenterstolpen, og før deretter mellomstolpen inn i støttesenterstolpen.
- 2** Rett inn det pluggede hullet i mellomstolpen slik at det vender mot toppen av stolen.
- 3** Slå forsiktig på toppen av mellomstolpen med en gummiklubbe. Ikke slå for hardt, for da blir den vanskelig å fjerne.



MERK Når stolpen er på plass, er det fremdeles et mellomrom mellom de hvitlakkerte delene. Mellomrommet vil være bak støttesenterdekslene.

- 4** Før plastlageret inn i mellomstolpen.
- 5** Plasser trimdekselet på lampestolpen.
- 6** Trekk lampekabelen inn i mellomstolpen og ut av det rektangulære hullet i støttesenterstolpen.
- 7** Før lampestolpen inn i mellomstolpen til den er på plass, og smett trimdekselet ned over lageret og mellomstolpen.

Koble til ledningene og datakabelen

Foreta følgende tilkoblinger i støttesenteret:

- 1** Trekk av beskyttelsespapiret fra adapterkortet. Fest adapterkortet til støttesenterrammen.
- 2** Koble de svarte og grå ledningene til deres tilhørende ledningskontakter.
- 3** Koble ledningene til posisjonene på adapterkortet iht. merkingen: brun til BRN, rød til RED og oransje til ORN.
- 4** Koble datakabelen fra adapterkortet til en dataport.
- 5** Kveil og fest overskytende kabel godt.

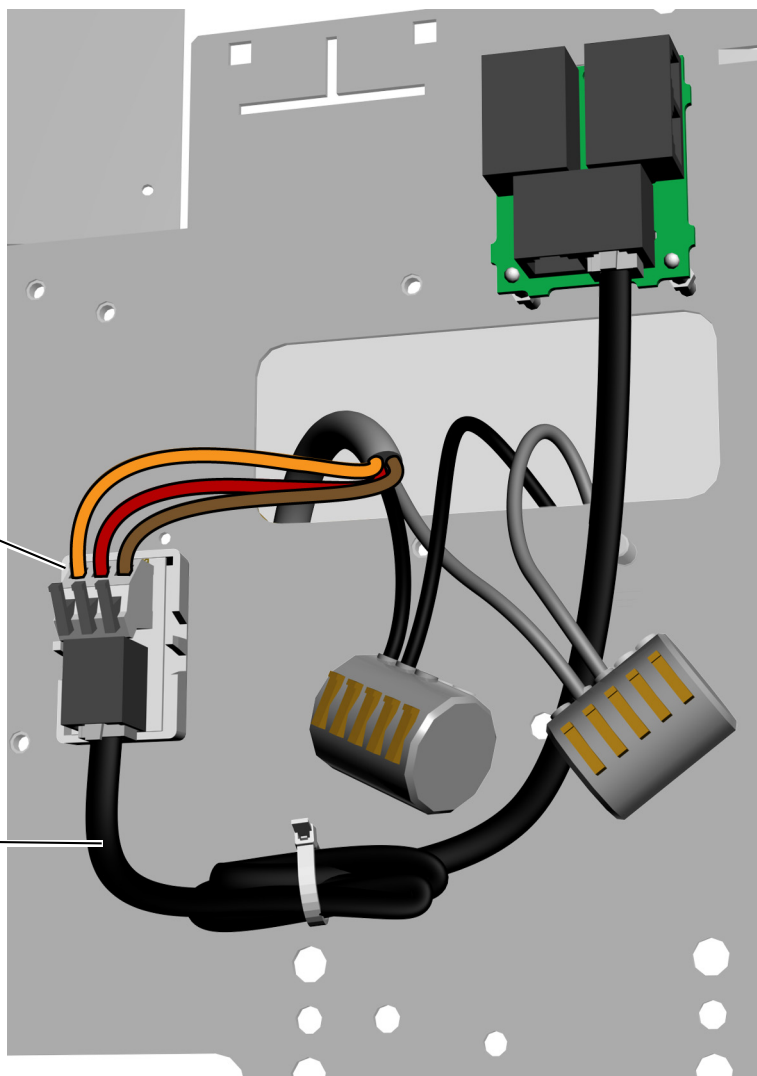

Klargjøre og justere lampen

Justere motvekten til svanehalen på arbeidslampe for tannbehandling

Anbefalte verktøy

- Stjerneskrutrekker
- 5/64" unbrakonøkkel
- 1/2" kombinasjonsnøkkel



MERK Utfør denne prosedyren for å minimere mengden utilsiktet bevegelse av svanehalen på arbeidslampe for tannbehandling når du justerer posisjonen til lampen.

1. Ta av endedekelet på svanehalen.
2. Fjern de to skruene som holder dekelet på plass.
3. Ta av dekelet.
4. Juster mutteren i enden av fjæren.
Hvis det er slark i arbeidslampe for tannbehandling oppover, vrir du mutteren mot klokken.
Hvis det er slark i arbeidslampe for tannbehandling nedover, vrir du mutteren med klokken.
5. Sett dekelet tilbake på svanehalen (men ikke fest det enda). Kontroller med tanke på slark.
6. Gjenta trinn 4 og 5 til all slark er borte.
7. Sett tilbake skruene som holder dekelet på plass, og sett på endedekelet igjen.

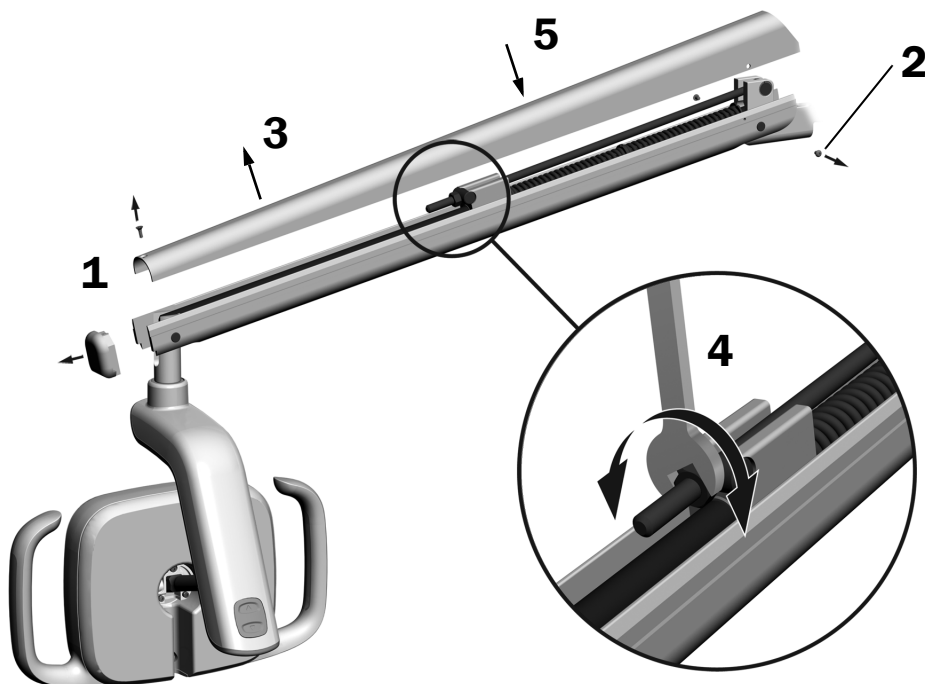

MERK Et valgfritt sett med endestopp (delenr. 90.1044.00) kan installeres for å begrense svanehalsens bevegelse oppover og nedover.

Justere innstillingene for rotasjonsspenning

Test lampehodets rotasjonsspenning. Hvis den må justeres, følger du instruksjonene for typen spenning du skal justere.

Anbefalt verktøy

- 7/64" unbrakonøkkel

Justere den vertikale spenningen

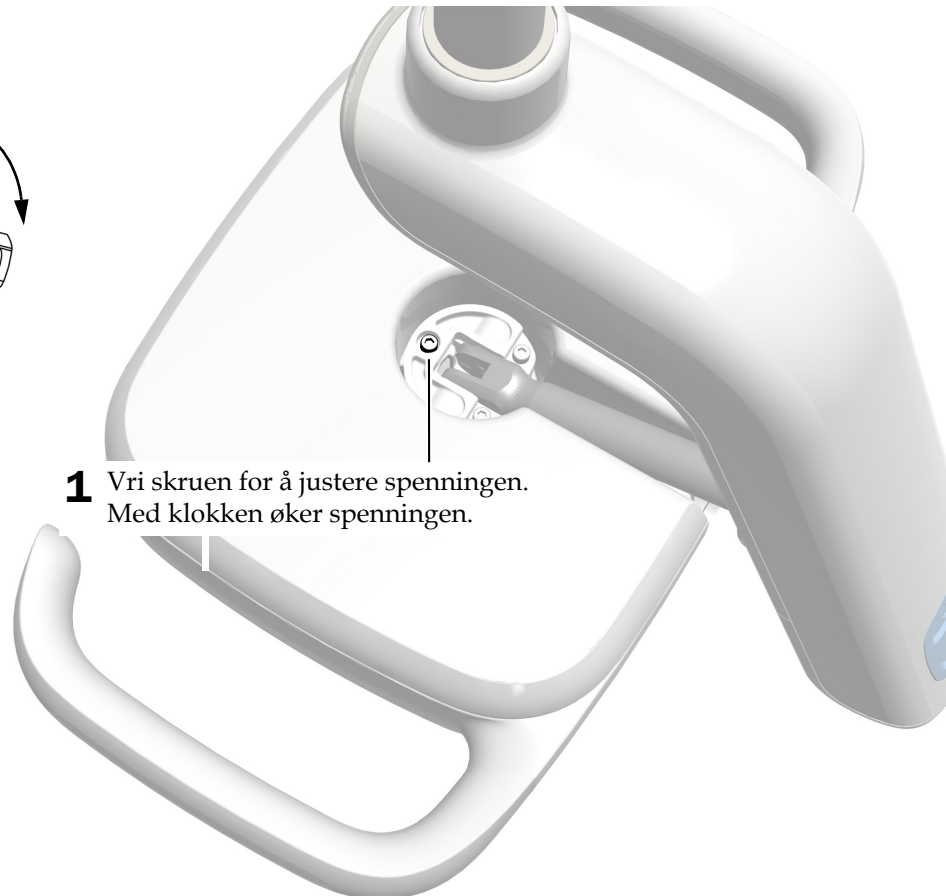
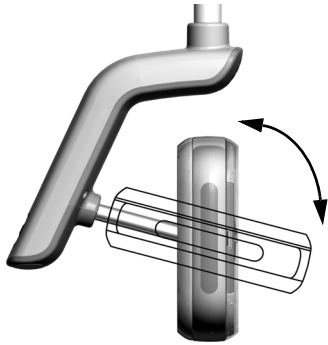

- 1 Vri skruen for å justere spenningen. Med klokken øker spenningen.

Justere den horisontale og diagonale spenningen

Oppgave 1.

- 1 Fjern de to skruene som fester dekslet til driverhuset.



Oppgave 2.

- 1 Ta tak i driverhuset, og bruk tomlene til å skyve dekselet til driverhuset bort fra driverhuset.

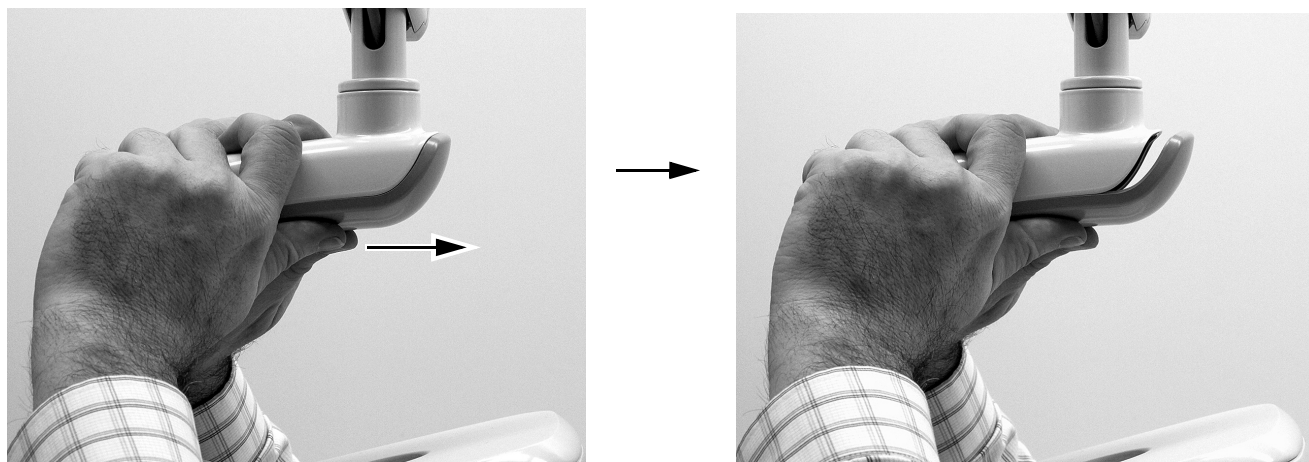

Oppgave 3.

- 1 Juster den horisontale spenningen ved å rotere friksjonsjusteringen.
Med klokken øker spenningen.

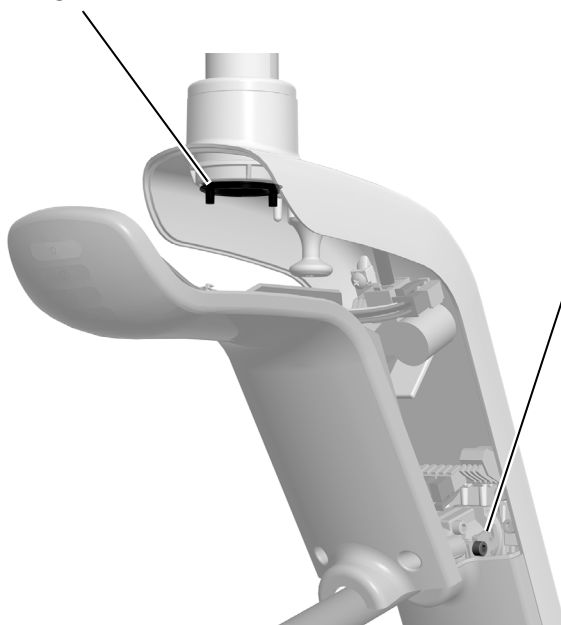
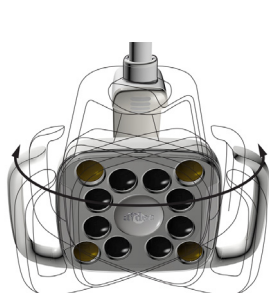

- 2 Vri settskruen for å justere den diagonale spenningen. Med klokken øker spenningen.

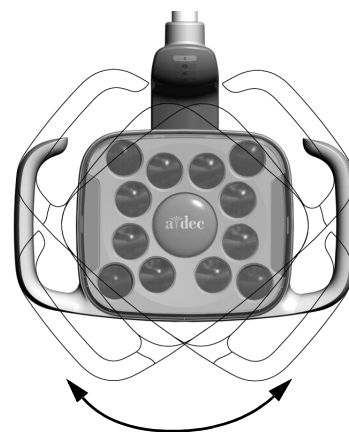

Teste lampen

Utfør testprosedyren som er beregnet på lampen din:

Teste lampen fra A-dec 571L-lampehodet	8
Teste lampen fra A-dec 371L-lampehodet	9
Teste lampen fra kontrollplaten	10

Teste lampen fra A-dec 571L-lampehodet

Oppgave 1.

1. Slå på strømmen til systemet.
2. Hold hånden innenfor 76 mm (3 tommer) fra den berøringsfrie av/på-sensoren flere ganger for å bekrefte at lampen veksler mellom av og på.
3. Trykk på modusknappen for å teste lampen i hver modus, og bekreft at riktig lyskilde på dekslet til driverhuset tennes.
4. Hvis lampen ikke fungerer som den skal, kontrollerer du ledningstilkoblingene.

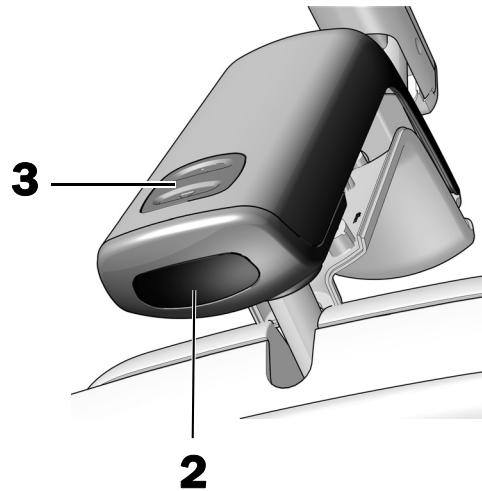

Neste trinn Se "Teste lampen fra kontrollplaten" på side 10.

Teste lampen fra A-dec 371L-lampehodet

Oppgave 1.

1. Slå på strømmen til systemet.
2. Teste lampen:
 - **Lamper med berøringskontroll** - Hold hånden innenfor 76 mm (3 tommer) fra den berøringsfrie av/på-sensoren flere ganger for å bekrefte at lampen veksler mellom av og på.
 - **Lamper uten berøringskontroll** - Hold hånden innenfor 76 mm (3 tommer) fra den berøringsfrie av/på-sensoren, og bekreft at lampen går gjennom syklusen høy-lav-av.
3. Hvis lampen ikke fungerer som den skal, kontrollerer du kabeltilkoblingene.

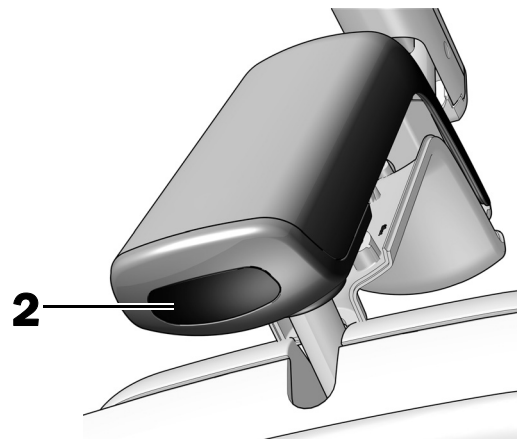

Teste lampen fra kontrollplaten

Se avsnittet for typen kontrollgrensesnitt på systemet ditt.



MERK Berøringskontrollens symboler og ikoner er patenterte av A-dec, Inc.

CP5i-/CP5-kontrollplater



Du finner informasjon om hvordan du bruker berøringsskjermer og kontrollplater i *Bruksanvisning for A-dec -berøringsskjermer og -kontrollplater* (delenr. 86.0857.33) på a-dec.com/touchscreen-manual.



Du finner informasjon om hvordan du konfigurerer tilkoblingsfunksjoner i *Bruksanvisning for A-dec+™* (delenr. 86.1030.33) på a-dec.com/connectivity-manual.



A-dec 300 Deluxe- og standard styreplater



Standard styreplate

- 1** Slå på strømmen til systemet.
- 2** Slik bekrefter du at lampen slår seg på og veksler mellom intensitetsmoduser (371L: høy og kompositt/lav; 571L: høy, middels og lav samt herdesikker modus), trykk gjentatte ganger på og slipp . Slå av lampen ved å trykke på og holde inne knappen.



MERK Når 371L er i kompositt modus eller 571L er i herdesikker modus, blinker lampeindikatoren på styreplaten.

- 3** Deaktiver funksjonen automatisk av/på ved å trykke på og holde inne og samtidig i tre sekunder. Ett lydsignal indikerer at funksjonen automatisk av/på er av. Gjenta dette trinnet hvis du vil aktivere på nytt. Tre lydsignaler indikerer at funksjonen automatisk av/på er aktivert.



A-dec 300 Deluxe-styreplate

Sette dekselet til driverhuset tilbake på plass

Anbefalt verktøy

- 7/64" unbrakonøkkel



ADVARSEL Fare for støt. Når du fjerner eller setter dekslene tilbake på plass, må du passe på at du ikke skader ledninger eller rør. Bekreft at dekslene sitter godt fast når du har satt dem tilbake på plass.

- 1** Plasser dekselet til driverhuset slik at nøkkelhullet passer rundt stolpen, og deretter skyver du dekselet til driverhuset på plass med håndflaten.



- 2** Bruk to skruer til å feste dekselet.



Vatre lampen

Anbefalte verktøy

- Magnetvater
- 3/16" unbrakonøkkel



MERK Hvis lampen er installert på en stol som omfatter et leveringssystem, må du ikke bruke disse instruksjonene for vating. Du finner instruksjoner for vating i installasjonsveiledningen som fulgte med støttesenteret.

Oppgave 1.

- 1 Flytt stolen og arbeidslampe for tannbehandling til normal arbeidsstilling for legen.

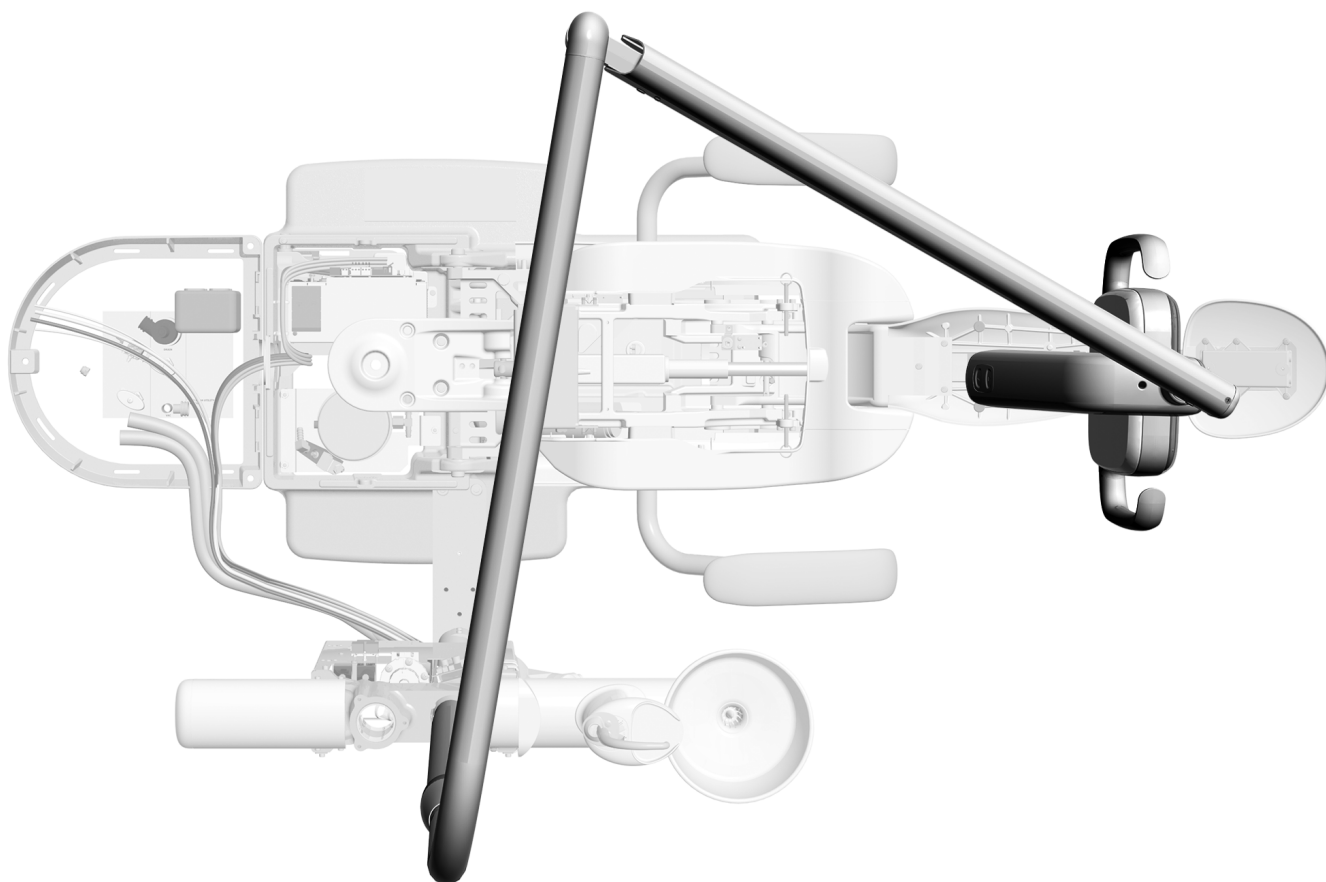

Oppgave 2.

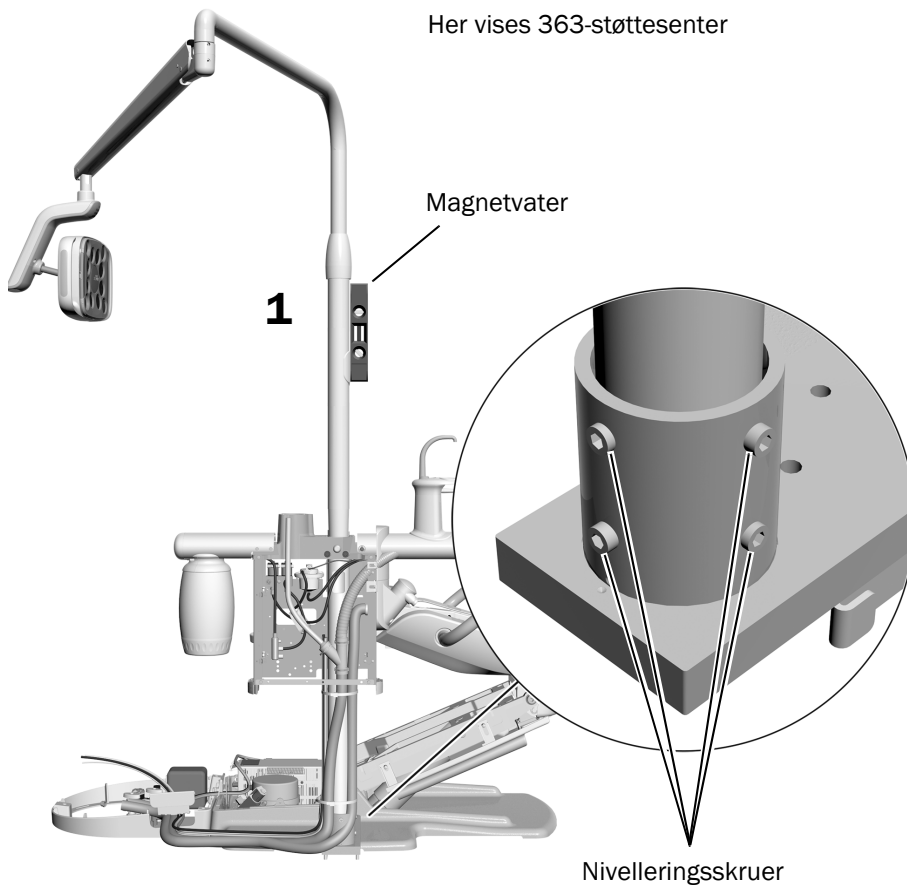

1. Plasser magnetvater vertikalt på lampestolpen. Innrett vateret med nivelleringskruene som skal justeres.
2. Innrett lampestolpen ved å justere nivelleringskruene i festet ved foten av stolpen.
3. Endre stolpens skråstilling ved å justere nivelleringskruene på toppen og bunnen av festet i motsatte retninger. Hvilke skruer du skal trekke til eller løsne avhenger av retningen på skråstillingen du prøver å korrigere. Trekk til og løsne nivelleringskruer parvis.

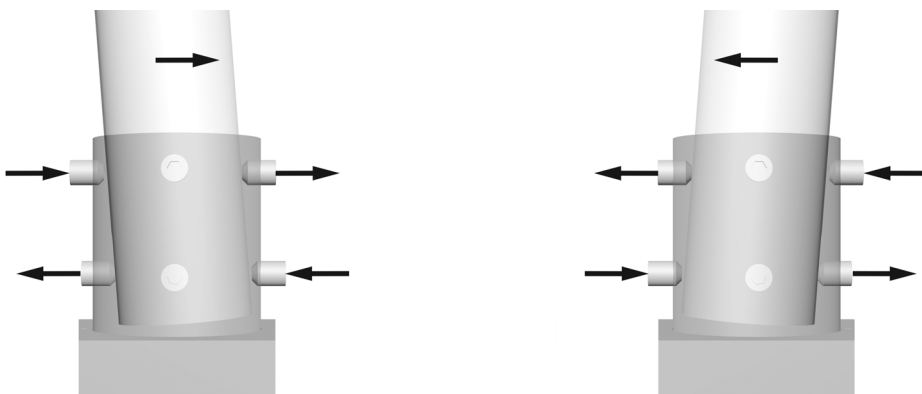

4. Juster alle åtte nivelleringskruer rundt festet til lysstolpen er i lodd.

Juridisk informasjon og garanti

Du finner obligatorisk juridisk informasjon og A-dec-garantien i dokumentet *Juridisk informasjon, spesifikasjoner og garanti* (delenr. 86.0221.33), som er tilgjengelig i ressurscenteret på www.a-dec.com.



Du får raskt tilgang til dette dokumentet på nettet ved å skanne, trykke eller klikke på denne QR-koden, som sender deg til a-dec.com/regulatory-guide.

Alle varemerker som er nevnt i dette dokumentet, tilhører deres respektive eiere.



A-decs hovedkontor

2601 Crestview Drive
Newberg, OR 97132 USA
Tlf.: 1.800.547.1883 i USA/CAN
Tlf.: +1.503.538.7478 utenfor USA/CAN
www.a-dec.com

A-dec, Inc. gir ingen garantier av noe slag med hensyn til innholdet i dette dokumentet, inkludert, men ikke begrenset til, de underforståtte garantiene for salgbarhet og egnethet for et bestemt formål.